



# **PANDUAN PENULISAN TUGAS AKHIR RANCANGAN SISTEM INFORMASI**

**METODOLOGI TERSTRUKTUR  
METODOLOGI BERORIENTASI OBYEK**

**PROGRAM STUDI:  
SISTEM INFORMASI  
KOMPUTERISASI AKUNTANSI**

**JENJANG:**

**STRATA 1  
DIPLOMA 3**

**PERIODE BIMBINGAN SEMESTER GENAP 2006/2007  
( MARET 2007 )**

**UNIVERSITAS BUDI LUHUR  
FAKULTAS TEKNOLOGI INFORMASI**

# TATALAKSANA TUGAS AKHIR SEMESTER GASAL TAHUN AJARAN 2006/2007 METODOLOGI TERSTRUKTUR & BERORIENTASI OBYEK

---

**PROGRAM STUDI : SISTEM INFORMASI, KOMPUTERISASI AKUNTANSI**  
**JENJANG : STRATA 1**

**PROGRAM STUDI : MANAJEMEN INFORMATIKA, KOMPUTERISASI AKUNTANSI**  
**JENJANG : DIPLOMA 3**

## JADWAL

1. Pengarahan (*briefing*) dari pembimbing dimulai pada tanggal **20 Maret – 23 Maret 2007** (*waktu tergantung kesediaan pembimbing*).
2. Bimbingan dimulai pada tanggal **26 Maret 2007 s/d 29 Juni 2007** (*waktu tergantung kesepakatan pembimbing dan mahasiswa*).
3. Kartu Bimbingan yang sudah ditandatangani oleh pembimbing diserahkan untuk didaftarkan sidang dari tanggal **2 Juli s/d 6 Juli 2007** (*jam 08.00 WIB s/d 16.30 WIB*) dengan minimal **bimbingan 6 (enam) kali**.
4. Jadwal sidang bagi masing-masing mahasiswa diberikan setelah menyerahkan Kartu Bimbingan. Sidang pendadaran dimulai tanggal **9 Juli 2007**.

## UMUM

1. TA berupa Rancangan Sistem Informasi yang dibuat berdasarkan RISET pada sebuah instansi yang memiliki badan hukum dan implementasi dari sebagian rancangan. Dengan bentuk Judul RANCANGAN SISTEM INFORMASI **(TOPIK TA) PADA (NAMA INSTANSI RISET)**  
*Contoh :*
  - RANCANGAN SISTEM INFORMASI **PENJUALAN** PADA **PT. XYZ** (*Metodologi Terstruktur*)
  - RANCANGAN SISTEM INFORMASI **PENJUALAN** PADA **PT. XYZ DENGAN METODOLOGI BERORIENTASI OBYEK** (*Metodologi Berorientasi Obyek*)
2. Bagi Mahasiswa Tugas Akhir metodologi Testruktur **boleh** mengambil TA metodologi berorientasi obyek dengan syarat harus mengikuti tatalaksana untuk Tugas Akhir metodologi berorientasi obyek.
3. Bagi Mahasiswa TA metodologi berorientasi obyek **Tidak boleh** mengambil TA metodologi Testruktur.
4. Bila TA bukan berupa Rancangan Sistem Informasi, maka mahasiswa wajib menunjukkan surat persetujuan Ketua Program Studi.
5. Topik atau masalah Tugas Akhir pada sebuah instansi yang pernah dibuat dengan metodologi yang sama, tidak boleh dibuat atau diriset lagi.
6. Khusus untuk mahasiswa yang gagal pada periode Maret 2006, dapat tetap menggunakan judul TA yang sama.
7. Sarana sidang yang disediakan adalah : LCD Proyektor, Monitor, keyboard, dan mouse (standard PS/2)
8. Sidang dilakukan secara terbuka **selama 90 menit** dengan penonton terbatas, dan hanya akan dilakukan tertutup jika diminta oleh peserta dan disetujui dewan penguji.

## PENILAIAN

1. Komponen penilaian.  
Komponen yang dinilai serta prosentase penilaian adalah sbb :

### Jenjang Strata 1 :

Penguasaan Materi	:	40 % (Pengetahuan tentang Data, Proses dan Materi Lain)
Penguasaan pemrograman	:	20 % (Penguasaan mengenai program yang dibuat)
Penulisan	:	35 % (Format tulisan, tata bahasa dan Kelengkapan Tulisan)
Presentasi	:	5 % (media presentasi elektronik)

### Jenjang Diploma 3 :

Penguasaan Materi	:	30 % (Pengetahuan Tentang Data, Proses dan Materi Lain)
Penguasaan pemrograman	:	35 % (Penguasaan Mengenai program yang dibuat)
Penulisan	:	30 % (Format tulisan, Tata bahasa dan Kelengkapan Tulisan)
Presentasi	:	5 % (media presentasi elektronik)

#### 2. Grade

**Penilaian mahasiswa berdasarkan skala 0 – 100 dengan rentang konversi huruf sbb :**

0	–	44	: E
45	–	59	: D
60	–	74	: C
75	–	84	: B
85	–	100	: A

#### 3. Batas Maksimal Nilai Kelulusan

Nilai Maks	Sidang I	Sidang II	Sidang III
A	L		
	TL	L	
	PK	L	
	TL	TL	L
B	PK	PK	L
	TH	L	
C	TH	TL	L
	TH	TH	L

#### Keterangan :

L : Lulus

TL : Tidak Lulus

PK : Persyaratan Kurang

TH : Tidak Hadir(Tidak Datang, Terlambat, Tidak Siap)

## KHUSUS (Metodologi Terstruktur)

### 1. Tentang Proses

- Dari keseluruhan proses primitif pada rancangan sistem harus terdapat:
  - MINIMAL 9 (sembilan) proses yang menghasilkan cetakan informasi** untuk S – 1
  - MINIMAL 6 (enam) proses yang menghasilkan cetakan informasi** untuk D – 3
- Proses-proses yang menghasilkan cetakan informasi akan dihitung sebagai **1 (satu) proses** bila:
  - Data yang digunakan berasal **hanya dari 1 (satu) file yang sama**
  - Cetakan yang dihasilkan **menggunakan logika proses dan data/file yang sama**. Misalnya laporan-laporan yang memiliki format sama tetapi berbeda pada periodenya saja (contoh laporan harian, mingguan, bulanan, yang memuat rincian data yang sama)
- Bila terdapat lebih dari 2 proses yang menghasilkan cetakan informasi dengan menggunakan 1 (satu) file yang berbeda untuk setiap prosesnya maka hanya **2 (dua) proses** yang akan diperhitungkan dalam syarat minimal 9 proses cetakan informasi.
- Uraian proses pada spesifikasi proses untuk setiap proses primitif adalah penjelasan secara ringkas tentang **"Apa yang dilakukan"**, dimana satu atau beberapa masukan bisa ditransformasikan menjadi keluaran, **bukan** berisi keterangan tentang masukan serta file-file yang digunakan pada sebuah proses.
- Uraian proses untuk selanjutnya dijelaskan lebih rinci pada spesifikasi modul seirama dengan bentuk rancangan masukan, rancangan layar dan rancangan keluaran.

### 2. Tentang implementasi

- Bahasa pemrograman yang digunakan **HARUS berbasis Visual atau WEB atau Berorientasi Obyek (Seperti VB, VB.Net, Visual Foxpro, PHP, JAVA dll)** dengan ketentuan file-file yang digunakan pada program yang didemokan harus sesuai dengan Spesifikasi Basis Data, Spesifikasi Modul, Bagan Terstruktur, DAD dan Spesifikasi Proses.

- b. Untuk :
- 1) **Program studi Sistem Informasi & Manajemen Informatika** : Program yang diwajibkan untuk dibuat adalah implementasi dari serangkaian proses pemasukan data pada 3 (tiga) file yang merupakan kombinasi antara file master dan file transaksi (Misalnya 2 file master dan 1 file transaksi atau sebaliknya) sampai dengan menghasilkan cetakan informasi.
  - 2) **Program studi Komputerisasi Akuntansi** : Program yang diwajibkan untuk dibuat adalah implementasi dari sebuah proses dari sekian banyak proses yang menerapkan pencatatan transaksi untuk sistem akuntansi dengan memperlihatkan hasil yang setidaknya-tidaknya memperlihatkan bagaimana hasil penempatan detil transaksi pada pos rekening yang sesuai dengan Analisa terapan akuntansi dengan memperlihatkannya pada hasil proses pencetakan yang menghasilkan laporan dalam bentuk format **Jurnal khusus** dan **Jurnal umum** .
- c. Cetakan informasi yang dimaksud adalah pencetakan ke Layar monitor (bukan ke Printer), dimana bentuk yang ditampilkan sesuai dengan rancangan keluaran (*minimal semua elemen data yang dihasilkan dari program sesuai dengan semua elemen data yang ada pada rancangan keluaran*)
- d. Listing program beserta hasil running program (pemasukan data sampai dengan penghasilan cetakan) harus bisa menunjukkan kesesuaian logika proses dengan BT dan Spesifikasi Modul, Rancangan Masukan, Rancangan layar dan Rancangan Keluaran.

### 3. Tentang lampiran

- a. Lampiran A memuat semua bentuk dokumen keluaran yang dipakai pada sistem yang berjalan dalam bentuk foto copy.
- b. Lampiran B memuat semua dokumen masukan yang dipakai dari sistem yang berjalan dalam bentuk foto copy.
- c. Lampiran C memuat semua bentuk keluaran dari setiap proses yang ada pada rancangan sistem.
- d. Lampiran D memuat semua bentuk masukan yang sesuai dengan setiap proses pada rancangan sistem.
- e. Lampiran E berisi listing program yang diimplementasikan.
- f. Lampiran F berisi cetakan struktur file yang didapat dari cetakan layar langsung (*print screen*) yang dibuat dengan menggunakan fasilitas yang disediakan oleh Software yang dipakai.
- g. Lampiran G berisi surat keterangan dari instansi tempat riset yang menyatakan mahasiswa **telah melakukan riset dalam periode tertentu (sebutkan dari tanggal berapa sampai tanggal berapa riset dilaksanakan)** periode yang dimaksud tidak boleh kurang dari 2 bulan sebelum tanggal dimulainya bimbingan yang sudah ditetapkan (*setelah tanggal 1 januari 2007*).

### 4. Tentang Sidang Pendadaran

Sidang **tidak dijalankan** dan **Peserta sidang dinyatakan Gagal** bila ada satu atau lebih dari persyaratan dibawah ini yang tidak terpenuhi :

1. **TIDAK DAPAT MENDEMONSTRASIKAN PROGRAM** yang sesuai dengan permintaan penguji dalam waktu Maksimal **15 Menit**.
2. **TIDAK MEMBAWA minimal 3 (tiga) buku tugas akhir** yang sudah terjilid rapi dan ditandatangani pembimbing beserta **Materi Presentasi** dalam bentuk **Powerpoint**. (media presentasi elektronik lainnya)
3. **TERLAMBAT DARI JADWAL SIDANG** yang telah ditentukan (*Tidak ada toleransi waktu keterlambatan*). Mahasiswa harus Hadir **1 (satu) jam sebelumnya dari Jadwal yang sudah diterima**.
4. **TIDAK MEMBAWA** surat keterangan **Riset Asli** dengan memperhatikan aturan khusus point 3.g
5. **TIDAK MEMBAWA dokumen asli** sejumlah **lebih dari 50%** dari total dokumen yang dipakai pada sistem yang berjalan.
6. **TIDAK BERPENAMPILAN RAPI** dengan ketentuan :
  - a) Pria : kemeja putih polos, celana panjang hitam, dasi, Jaket Almamater  
Wanita : kemeja putih polos, rok hitam, Jaket Almamater
  - b) Memakai sepatu (*bukan sepatu sandal atau sepatu olahraga*)

## KHUSUS (Metodologi Berorientasi Obyek)

### 1. Tentang Proses

Persyaratan yang harus dipenuhi oleh mahasiswa masing-masing program studi adalah sebagai berikut :

#### Program Studi Sistem Informasi/Manajemen Informatika

- Untuk S1, MINIMAL 3 (tiga) laporan.
- Untuk D3, MINIMAL 2 (dua) laporan.
- Laporan (*Rekapitulasi dari beberapa transaksi*) yang dihasilkan minimal menggunakan 3 buah file yang di dalamnya terdapat file transaksi

#### Program Studi Komputerisasi Akuntansi

- Untuk S1, MINIMAL 3 (tiga) laporan terdiri dari :
  - Laporan Jurnal Khusus
  - Laporan Jurnal Umum
  - Sebuah Laporan yang berkaitan langsung dengan Transaksi yang masukan kedalam jurnal yang dihasilkan minimal menggunakan 3 buah file yang di dalamnya terdapat file transaksi.
- Untuk D3, MINIMAL 2 (Dua) laporan terdiri dari :
  - Laporan Jurnal Umum
  - Sebuah Laporan yang dihasilkan minimal menggunakan 3 buah file yang di dalamnya terdapat file transaksi

### 2. Tentang implementasi

- a. Bahasa pemrograman yang boleh digunakan adalah bahasa pemrograman berbasis Visual (VB, Visual Foxpro), bahasa pemrograman berbasis Web (PHP, ASP, dll) dan bahasa pemrograman Berorientasi Obyek (JAVA, Borland Delphi, VB .Net, ASP .NET, dll)
- b. Program yang diwajibkan dibuat adalah implementasi dari seluruh proses yang dirancang.
- c. Proses cetakan dilakukan ke layar monitor (bukan ke Printer), dimana bentuk yang ditampilkan sesuai dengan rancangan keluaran. (*minimal semua elemen data yang dihasilkan dari program sesuai dengan semua elemen data yang ada pada rancangan keluaran*) dan File – file yang dipakai didalam program harus sesuai dengan Entity class yang terdapat pada sequence diagram.

### 3. Tentang lampiran

- a. Lampiran A memuat semua bentuk dokumen keluaran yang dipakai pada sistem yang berjalan dalam bentuk foto copy yang sesuai dengan Analisa Keluaran.
- b. Lampiran B memuat semua dokumen masukan yang dipakai dari sistem yang berjalan dalam bentuk foto copy yang sesuai dengan Analisa Masukan.
- c. Lampiran C memuat semua bentuk dokumen keluaran yang sesuai dengan Rancangan Keluaran
- d. Lampiran D memuat semua bentuk dokumen masukan yang sesuai dengan Rancangan Masukan
- e. Lampiran E berisi surat keterangan dari instansi tempat riset yang menyatakan mahasiswa **telah melakukan riset dalam periode tertentu (sebutkan dari tanggal berapa sampai tanggal berapa riset dilaksanakan)** periode yang dimaksud tidak boleh kurang dari 2 bulan sebelum tanggal dimulainya bimbingan yang sudah ditetapkan (*setelah tanggal 1 Januari 2007*).

### 4. Tentang Sidang Pendaran

Sidang **TIDAK DIJALANKAN** dan **PESERTA SIDANG DINYATAKAN GAGAL** bila terdapat salah satu kondisi dibawah ini :

1. **TIDAK DAPAT** mendemokan dan memodifikasi program sesuai dengan permintaan penguji dalam waktu maksimal **25 menit**.
2. **TIDAK MEMBAWA** minimal 3 (tiga) buku tugas akhir yang sudah terjilid rapi dan ditandatangani pembimbing beserta Materi Presentasi dalam bentuk Powerpoint.
3. **TERLAMBAT DARI JADWAL SIDANG** yang telah ditentukan (*Tidak ada toleransi waktu keterlambatan*). Mahasiswa harus Hadir **1 (satu) jam sebelumnya dari Jadwal yang sudah diterima**.
4. **TIDAK MEMBAWA** surat keterangan Riset Asli dengan memperhatikan aturan khusus point 3.e
5. **TIDAK MEMBAWA** Dokumen asli sejumlah lebih dari **50%** dari total dokumen yang dipakai pada sistem yang berjalan.

**6. TIDAK BERPENAMPILAN RAPI** dengan ketentuan :

- c) Pria : kemeja putih polos, celana panjang hitam, dasi, Jaket Almamater
- Wanita : kemeja putih polos, rok hitam, Jaket Almamater
- d) Memakai sepatu (*bukan sepatu sandal atau sepatu olahraga*)

## **PENUTUP**

1. Setiap peserta wajib mengikuti aturan-aturan tersebut diatas.
2. Hal-hal lain yang tidak tertulis didalam Tatalaksana ini akan diberikan kemudian secara tertulis ataupun secara lisan.

Ketua Program Studi  
Sistem Informasi/Manajemen Informatika

**Brury Trya Sartana,M.Kom,MM**

Jakarta, Maret 2007

Ketua Program Studi  
Komputerisasi Akuntansi

**Deni Mahdiana,S.Kom,MM**

Mengetahui/menyetujui,  
  
Dekan  
Fakultas Teknologi Informasi

**Hari Soetanto,S.Kom,MSc**

# PANDUAN PENULISAN TUGAS AKHIR SEMESTER GASAL TAHUN AJARAN 2006/2007 METODOLOGI TERSTRUKTUR & BERORIENTASI OBYEK

---

## A. UMUM

### 1. SAMPUL dan KERTAS

- Program Studi Sistem Informasi
  - Sampul (*soft cover*) diketik pada kertas buffalo dengan warna merah maron (merah tua) untuk S – 1 dan Kuning Kunyit untuk D – 3.
- Program Studi Komputerisasi Akuntansi
  - Sampul (*soft cover*) diketik pada kertas buffalo dengan warna Hijau Tua untuk S – 1 dan Hijau Muda untuk D – 3.

Naskah diketik pada kertas yang memenuhi persyaratan standar baku:

- a. Kertas HVS (atau sejenis) 80 gr, warna putih dan diketik 1 muka (tidak bolak-balik)
- b. Ukuran kertas 22 x 28 cm atau 8.5 x 11 inch atau ukuran kuarto atau letter
- c. Naskah dibuat minimal rangkap 3 (1 Pembimbing dan 2 Penguji)
- d. Pengecualian untuk menggunakan kertas yang baku, dilakukan bila diperlukan kertas khusus untuk gambar, seperti grafik dan diagram, atau dokumen tertentu dari lembaga/perusahaan/institusi.

### 2. PENGETIKAN

- a. Menggunakan **Microsoft Word**, dengan **jenis huruf** yang digunakan adalah **Tahoma** dengan **ukuran 10 point**. Untuk tulisan dalam **bahasa asing** atau yang mempunyai tujuan tertentu dituliskan dalam bentuk **Italic** atau bergaris bawah atau diapit oleh tanda kutip.
- b. **Jarak baris** (spasi) antar ketikan adalah **1 spasi**
- c. **Batas tepi** kiri kertas 4 cm, tepi kanan kertas 3 cm, tepi atas kertas 4 cm, dan tepi bawah kertas 3 cm sehingga ruangan ketikan adalah 14 x 21 cm (lihat gambar).

#### d. Nomor halaman

##### 1). Bagian awal

Dimulai dari halaman judul sampai dengan halaman ringkasan (abstraksi), diberi nomor halaman dengan angka Romawi Kecil seperti i, ii, iii, iv dan seterusnya yang diletakkan di tengah halaman bagian bawah dengan jarak 2 spasi dari batas ruang ketikan.

##### 2). Bagian teks dan bagian akhir

Dimulai dari Bab I Pendahuluan sampai dengan lampiran-lampiran diberi nomor halaman dengan angka latin seperti 1, 2, 3, 4 dan seterusnya yang diletakkan pada tepi kanan atas dengan jarak 2 spasi diatas baris pertama ketikan lurus dengan batas tepi kanan. Khusus untuk halaman yang mengandung judul bab, nomor halaman diletakkan pada tengah halaman bagian bawah 2 spasi dari batas ruang ketikan.

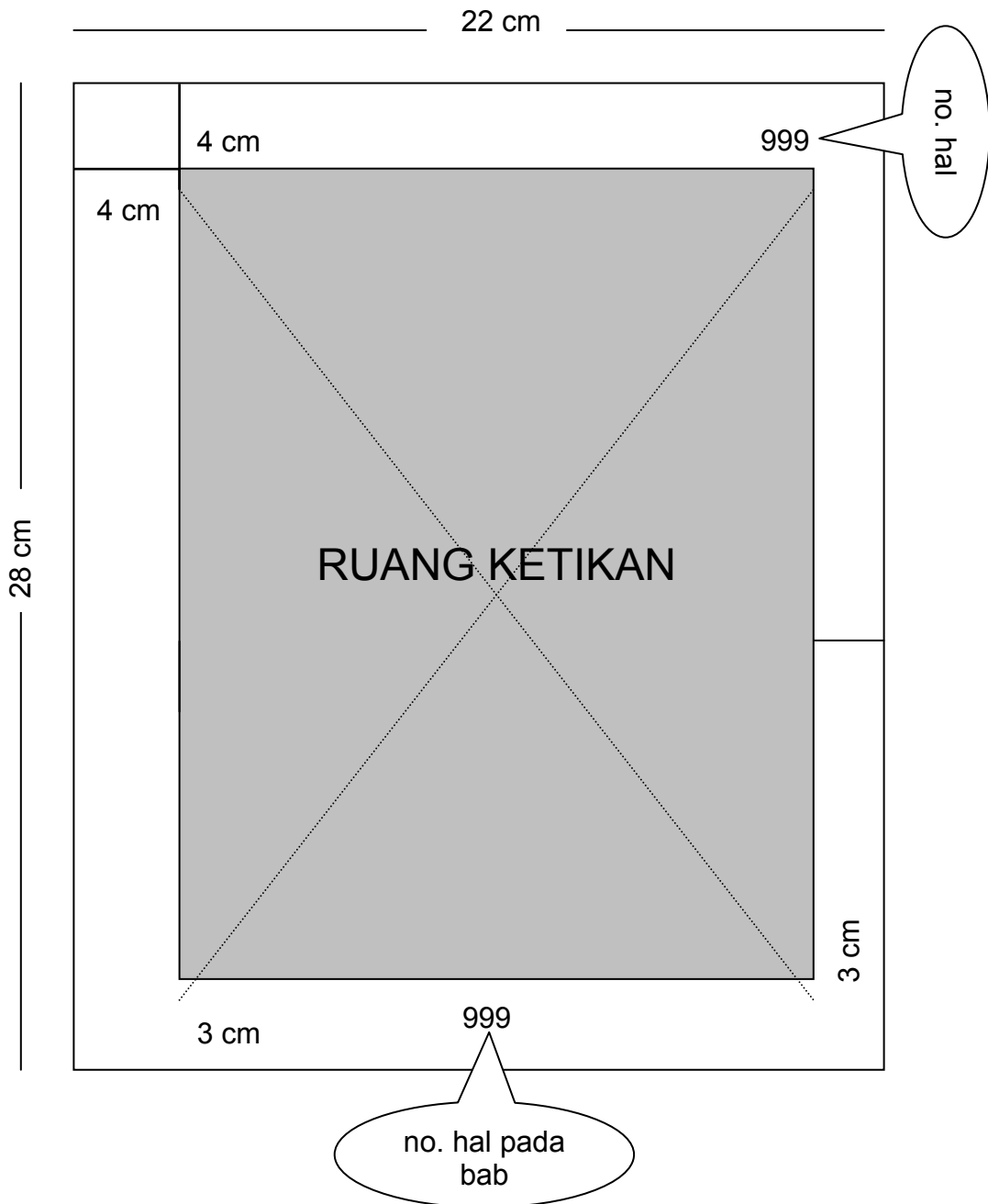

### 3. KUTIPAN

- Model yang dipakai adalah Penulis – Tahun – Halaman (PTH) atau disebut dengan Author – Date – Page (ADP) Style dengan cara mencantumkan **nama penulis – tahun terbitan – nomor halaman** yang dikutip.
- Nama penulis** yang dicantumkan hanya **nama keluarga (*family name*)** tanpa mencantumkan gelar akademik dari penulis.
- Bila penulis 2 (dua) orang, kedua nama keluarga penulis tersebut dicantumkan.
- Bila penulis lebih dari dua orang, maka yang dicantumkan hanya nama penulis pertama dengan menambahkan singkatan dkk (dan kawan-kawan) atau ***et al (et alii)***
- Seluruh sumber dan bahan bacaan atau acuan (*references*) yang digunakan dikumpulkan dalam satu daftar yang disebut **Daftar Pustaka**.
- Pencantuman sumber kutipan dapat diletakkan sebelum atau sesudah kutipan.
- Kutipan yang melebihi 3 baris, dipisahkan dari tulisan penulis sehingga membentuk alinea tersendiri dengan jarak baris satu spasi dan batas kiri 5 ketukan.



Sebelum kutipan:

Emory dan Cooper (1995 : 37) mengungkapkan: "*The philosophy of science or, more specifically, epistemology is the body of knowledge that provides the classification that help us dicriminate among the styles of thinking*"

Sesudah kutipan:

Demikian pula didefinisikan oleh penulis lain "*The philosophy of science or, more specifically, epistemology is the body of knowledge that provides the classification that help us dicriminate among the styles of thinking*" (Emory dan Cooper, 1995 : 37).

Lebih dari tiga baris:

Batini et al. (1992 : 4) mendefinisikan sebuah basis data dan kaitannnya dengan sebuah perusahaan sebagai sebuah komponen dari sistem informasi sebagai berikut:

*"Databases are just one of the components of information systems, which also include application program, user interfaces, and other types of software packages. However databases are essential resources of all organizations, including not only large enterprises but also small companies and individual users"*

#### **4. DAFTAR PUSTAKA**

- a. Disusunurut abjad berdasarkan nama penulis.
- b. Terdiri dari tiga bagian **Nama Penulis – Judul Tulisan – Nama Penerbit**
- c. **Nama Penulis** dimulai dengan nama keluarga, diikuti dengan tanda koma kemudian nama pertama.
- d. Bila nama penulis dua atau tiga orang, hanya orang pertama yang menggunakan aturan butir 3, selebihnya mengikuti apa yang tertera pada referensi.
- e. Bila nama penulis empat orang atau lebih, hanya dituliskan nama pertama mengikuti aturan butir 3 diikuti dengan **et al** atau **dkk.**

Contoh:

1 penulis:

Situmorang, Ferryanto. *Tuntunan Praktis Pemrograman : Membuat Aplikasi FoxPro dengan Generator*. Jakarta : Elex Media Komputindo, 1997.

2 penulis:

Campbell, Tim S., and William A Kracaw. *Financial Institutions and Capital Market*. New York : HarperCollins College, 1993.

3 penulis:

Hamacher, V. Carl., Zvonko G. Vranesic., Safwat G. Zaky. *Computer Organization*. 4<sup>th</sup> ed. Singapore : McGraw-Hill, 1996.

lebih dari 3 penulis:

Watson, Collin J., et. al. *Statistics : For Management and Economics*. Massachusetts : Allyn and Bacon, 1990.

lebih dari 2 buku dari penulis yang sama:

Arikunto, Suharsini. *Manajemen Penelitian*. Jakarta : Rineka Cipta, 1990.

----- . *Prosedur Penelitian : Suatu Pendekatan Praktek*. Jakarta : Rineka Cipta, 1991.

## B. SUSUNAN

### BAB I PENDAHULUAN

#### 1. Latar Belakang

Berisi field establishment (pada area/bidang apa skripsi ini ditulis)

#### 2. Masalah

Gambaran umum permasalahan yang dihadapi

#### 3. Tujuan Penulisan

Gambaran tentang kebutuhan organisasi, misalnya  
Ada masalah yang harus diselesaikan  
Ada keinginan memanfaatkan teknologi baru  
Ada kebutuhan baru yang ingin dipenuhi  
DII.

#### 4. Ruang Lingkup / Batasan Masalah

Lingkup permasalahan yang dibahas dan batasan penyelesaian yang dilakukan

#### 5. Metoda Penelitian

Bagaimana & dengan cara apa  
Pengumpulan data dilakukan  
Analisa & Perancangan dikerjakan

#### 6. Sistematika Penulisan

Uraian singkat isi bab per bab

---

### BAB II LANDASAN TEORI

Berisi penjelasan tentang teori-teori yang dipakai, meliputi:

- Teori-teori tentang Analisa & Perancangan Terstruktur atau berorientasi Obyek
- Teori-teori tentang Akuntansi (Khusus untuk Program Studi Komputersasi Akuntansi)
- Teori-teori tentang Aplikasi/Masalah yang dibahas

---

### BAB III ANALISA SISTEM

#### 1. Tinjauan Organisasi

Penjelasan singkat tentang organisasi/perusahaan yang dianalisa  
Harus termasuk penjelasan tentang tujuan organisasi/perusahaan

#### 2. Uraian Prosedur

Penjelasan singkat tentang tata laksana proses yang terjadi yang memperjelas ruang lingkup sistem yang akan dibuat

#### 3. Dekomposisi Fungsi (*Khusus Metodologi Terstruktur*)

Gambar tersusun tentang pemisahan fungsi-fungsi yang ada di dalam organisasi

#### 4. Analisa Proses (*Khusus Metodologi Terstruktur*)

- Proses Bisnis, Menjelaskan kegiatan bisnis yang berjalan pada sistem saat ini
- DAD sistem yang berjalan, dalam bentuk Logical DFD
- Spesifikasi Proses (untuk semua proses primitif)
- Uraian dari spesifikasi proses yang merupakan proses menjelaskan hal-hal yang tidak terceritakan pada model Proses (DAD & Kamus Data) Contoh

**Spesifikasi Proses**

- Nomor : Nomor proses yang sesuai dengan nomor pada DAD
- Nama : Nama proses yang sesuai dengan nomor pada DAD
- Masukan : Nama-nama data masukan proses yang tertera pada DAD
- Keluaran : Nama-nama data masukan proses yang tertera pada DAD
- Uraian : Menjelaskan berbagai macam uraian yang berkaitan dengan komputasi yang terjadi dalam proses

**Contoh**

**Spesifikasi Proses**

- Nomor : 1.P
- Nama : Pencetakan Kwitansi
- Masukan : Faktur, Pembayaran
- Keluaran : Kwitansi
- Uraian :

- Jumlah pembayaran yang tertera pada kwitansi adalah jumlah sisa tagihan seperti yang tertera pada faktur dikurangi ditambah dengan PPN sebesar 10% dari total transaksi
- Tanggal kwitansi disesuaikan dengan tanggal pembayaran
- Informasi pelanggan didapat dari arsip faktur yang telah dibuat terlebih dahulu sebagai dasar penagihan pembayaran atas transaksi penjualan

**Analisa Proses (Khusus Metodologi berorientasi obyek)**

▪ **Activity Diagram**

Gambarkan Activity Diagram yang menunjukkan penggunaan **Masukan dan Keluaran** yang dipakai pada system berjalan

Contoh :

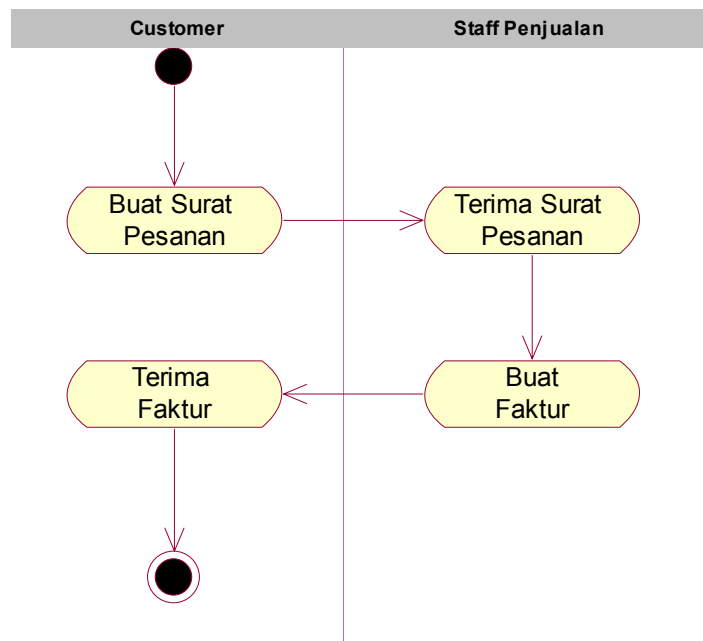

## 5. Analisa Keluaran

Berisi potret tentang keluaran yang dihasilkan oleh sistem yang dianalisa Tiap keluaran dirinci

Nama Keluaran :  
Fungsi : dipakai untuk apa  
Media : dalam bentuk apa  
Distribusi : kepada siapa saja sesuai dengan jumlah rangkap  
Rangkap : satu, ... sesuai dengan distribusi  
Frekuensi : kapan dihasilkan  
Volume : rata-rata persatuan waktu  
Format : seperti apa bentuk keluarannya  
(petunjuk ke Lampiran – sebutkan lampiran berapa beserta halamannya)  
Keterangan : hal-hal yang ingin ditambahkan  
Hasil Analisa : kesimpulan apa yang diperoleh dari analisa yang dilakukan

*Contoh :*

Nama Keluaran : Kwitansi  
Fungsi : Bukti atas terjadinya transaksi pembayaran  
Media : Kertas  
Distribusi : Pelanggan, Keuangan, Arsip  
Rangkap : Tiga  
Frekuensi : Setiap terjadi transaksi pembayaran  
Volume : Lima kali per hari  
Format : Lampiran A.1 halaman 123  
Keterangan :  
Hasil Analisa :

- Tidak terteranya informasi nota tagihan yang menyebabkan sulitnya mencari kaitan pembayaran terhadap tagihan tertentu
- Tidak jelasnya identitas pembeli

## 6. Analisa Masukan

Berisi potret tentang masukan yang dibutuhkan oleh sistem yang dianalisa  
Tiap masukan dirinci

Nama Masukan : nama masukan  
Sumber : berasal dari mana  
Fungsi : dipakai untuk apa  
Media : dalam bentuk apa  
Rangkap : satu atau berapa  
Frekuensi : kapan dihasilkan  
Volume : rata-rata persatuan waktu  
Format : seperti apa bentuk masukannya  
(petunjuk ke Lampiran – sebutkan lampiran berapa beserta halamannya)  
Keterangan : hal-hal yang ingin ditambahkan  
Hasil Analisa : kesimpulan apa yang diperoleh dari analisa

*Contoh*

Nama Masukan : Pesanan  
Sumber : Pelanggan  
Fungsi :  
Media : Kertas  
Rangkap : Satu  
Frekuensi : Setiap awal terjadi transaksi penjualan  
Volume : Lima kali per hari

- Format : Lampiran A.1 halaman 123  
 Keterangan : Pesanan disampaikan pelanggan melalui Faximile  
 Hasil Analisa :
- Bentuk yang tidak terstruktur
  - Informasi yang kadang kala dirasa tidak jelas

**7. Analisa Data** (*Khusus Metodologi Terstruktur*)

Berisi penjelasan tentang semua simpanan data pada DAD dan hubungan diantaranya. Uraian dituangkan dalam uraian dengan format

- |                             |   |   |
|-----------------------------|---|---|
| Nama Data Store             | : | Merujuk pada nama Data Store (Simpanan Data) yang ada pada DAD  |
| Deskripsi                   | : | Penjelasan singkat yang menjelaskan Data Store (Simpanan Data)  |
| Media                       | : | Menjelaskan bentuk fisik dari data store yang ada pada sistem saat ini  |
| Kaitan dengan data masukan  | : | Uraian singkat yang menjelaskan kaitan antara data store dengan data masukan yang ada<br>Uraian singkat yang menjelaskan kaitan antara data |
| Kaitan dengan data keluaran | : | store dengan data keluaran yang ada<br>Menjelaskan detail item data-data yang tersimpan dalam simpanan data                                 |
| Deskripsi data              | : |   |

Contoh

- |                             |   |   |
|-----------------------------|---|---|
| Nama Data Store             | : | Invoice   |
| Deskripsi                   | : | Kumpulan data yang berkaitan dengan data tagihan yang harus dibayarkan oleh pelanggan   |
| Media                       | : | Pengarsipan dalam folder  |
| Kaitan dengan data masukan  | : | - Dibuat berdasarkan data pesanan yang dilakukan<br>- Memperhatikan barang telah diterima dengan melihat data surat jalan, hal ini dilakukan karena nilai tagihan hanya dikenakan terhadap barang yang telah diterima pembeli |
| Kaitan dengan data keluaran | : | - Digunakan sebagai dasar dalam pembuatan kwitansi sebagai bukti pembayaran   |
| Deskripsi data              | : | 1. No Invoice<br>2. Tanggal Tagihan,<br>3. Tanggal Jatuh Tempo,<br>4. Nama Pelanggan<br>5. Jumlah Tagihan,<br>5. Beberapa barang yang terdiri dari Barang, Harga satuan, jumlah   |

8. **Analisa Terapan Akuntansi (untuk Komputerisasi Akuntansi harus ada, untuk Sistem Informasi harus ada, bila topik yang diambil tentang akuntansi)**

Model Akuntansi yang menggambarkan keterkaitan antar transaksi yang ada dan posisi pencatatan dalam pos rekeningnya Lengkap dengan Nomor rekening, Nama Rekening, Posisi (Debet/Kredit) yang digambarkan dalam bentuk jurnal khusus, jurnal umum dan buku besar.

Format Model seperti contoh di bawah ini

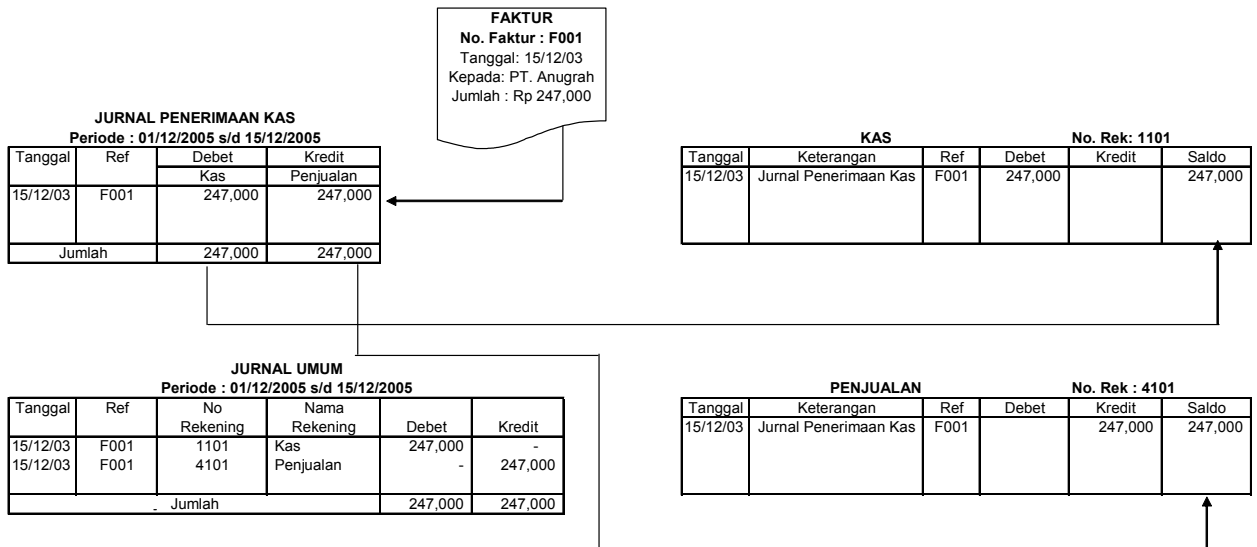

9. **Struktur Bagan Rekening**

Berisi struktur daftar perkiraan beserta struktur kodenya sesuai dengan system yang diteliti.

No. Rekening	Nama Rekening	Posisi
1101	Kas	D
4101	Penjualan	K

10. **Identifikasi Kebutuhan**

Rangkuman hasil analisa dalam bentuk uraian masalah yang ada dikaitkan dengan pengelolaan sumber daya, kebutuhan sistem untuk perbaikan yang diinginkan, dan segala sesuatu yang berkaitan dengan pelayanan yang dapat diberikan sistem ke pengguna. Kebutuhan-kebutuhan yang diurai adalah kebutuhan yang ingin dicapai.

Bentuk yang diuraikan dituangkan dalam format

1. Kebutuhan Masalah : Menyebutkan nama proses yang dibutuhkan  
: Menguraikan dasar pemikiran yang mendasari mengapa kebutuhan yang diuraikan tersebut diperlukan
- Usulan : Menguraikan bentuk dari usulan yang akan dimasukkan sebagai salah satu hal yang harus ada dalam rancangan proses
2. dst ....

Contoh

1. Kebutuhan Masalah : Pencetakan untuk laporan jurnal khusus  
: Penanganan transaksi yang ada pada sistem adalah merupakan salah satu bagian dari serangkaian proses akuntansi. Dalam hal penanganan transaksi pencatatan transaksi dilakukan berkali-kali karena disamping proses transaksi itu sendiri pencatatan akuntansi juga dilakukan

Usulan : Disediakkannya informasi dalam bentuk laporan dan data mentah dalam bentuk berkas komputer yang langsung menginformasikan transaksi akuntansi yang terjadi pada sistem

### 11. Package Diagram (Metodologi Berorientasi Obyek)

Dibuat Jika dalam Satu Halaman dapat terdiri lebih dari 9 Use Case

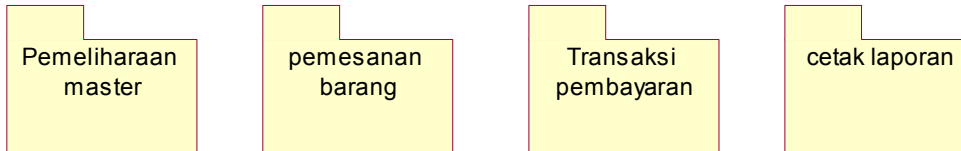

### 12. Use case Diagram (Metodologi Berorientasi Obyek)

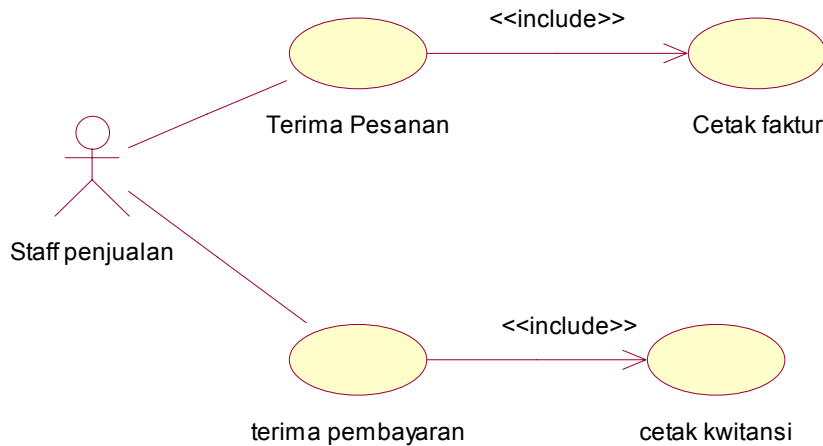

### 13. Deskripsi use case (Metodologi Berorientasi Obyek)

Menjelaskan setiap Use case yang digunakan dalam sistem yang diusulkan.

#### Format :

Use case : Nama Use case  
Actor : Nama Aktor yang terlibat  
Deskripsi : Cerita mengenai Skenario dari Use Case secara detail

#### Contoh :

Use Case : Cetak Kwitansi  
Actor : Staff Penjualan  
Deskripsi :

- Kwitansi merupakan bukti penagihan untuk pelunasan bayar yang berisi no\_kwit, tgl\_kwit, no\_nota, nm\_plg, dan jumlah.
- no\_kwit didapat dari no\_kwit terakhir (pada file kwitansi) ditambah satu.
- tgl\_kwit didapat dari tanggal sistem saat pencetakan kwitansi.
- no\_nota dientry oleh user sedangkan DP diambil dari file nota.

- Pada akhir kwitansi dilakukan penghitungan total yang diproses dengan cara mentotal seluruh jumlah, sedangkan jumlah diproses dengan mengkalikan hrg\_jual dengan qty (hrg\_jual dan qty berasal dari file isi).
- Pada akhir kwitansi juga dilakukan penghitungan sisa yang diproses dengan cara :
  - Jika  $DP \geq total$  maka  
sisa =  $DP - total$
  - Jika  $DP < total$  maka  
sisa =  $total - DP$
- Pada akhir kwitansi dicetak jumlah yang diisi dengan variabel sisa.
- no\_kwit, tgl\_kwit dan no\_nota disimpan ke file kwitansi sebelum dicetak.

## BAB IV RANCANGAN SISTEM

### 1. Rancangan Basis Data

#### a. Entity-Relationship Diagram

#### b. Transformasi Diagram ER Ke Logical Record Structure

Dengan memperlihatkan langkah-langkah bagaimana ER-D diubah kebentuk LRS

#### c. Logical Record Structure (LRS)

#### d. Transformasi Logical Record Structure ke Relasi (Tabel) (Metodologi Terstruktur)

Memperlihatkan langkah-langkah bagaimana LRS diubah menjadi Relasi-relasi atau tabel-tabel

#### e. Normalisasi

Memperlihatkan langkah-langkah normalisasi yang dilakukan. Diuraikan Ketergantungan Fungsional maupun Nilai-Majemuk yang ada, dan tahap normalisasi yang dilakukan

#### f. Spesifikasi Basis Data,

Dalam Bentuk uraian rinci tentang tiap-tiap relasi (tabel/file) yang disesuaikan dengan Software yang akan dipakai pada saat implementasi yang berisi :

Nama File :  
 Media :  
 Isi :  
 Organisasi :  
 Primary Key :  
 Panjang Record :  
 Jumlah Record :  
 Struktur :

No.	Nama-Field	Jenis	Lebar	Desimal	Keterangan
		Numeric			
		Character			
		Date			
		Logical			

#### g. Rancangan kode

berisi penjelasan struktur/format yang terkandung didalam sebuah field.

Contoh:

NIM terdiri dari 10 digit:

- 2 digit pertama menunjukkan tahun angkatan
- 2 digit berikutnya menunjukkan program studi
- 2 digit berikutnya menunjukkan jenjang
- 4 digit berikutnya menunjukkan urutan nomor



## 2. Rancangan Antar Muka

### a. Rancangan Keluaran

Berisi potret tentang keluaran yang dihasilkan oleh sistem yang dirancang

Tiap keluaran dirinci

Nama Keluaran	:	
Fungsi	:	dipakai untuk apa
Media	:	dalam bentuk apa
Distribusi	:	kepada siapa
Rangkap	:	satu atau berapa
Frekuensi	:	kapan dihasilkan
Volume	:	rata-rata persatuan waktu
Format	:	seperti apa bentuk keluarannya (petunjuk ke Lampiran)
Keterangan	:	hal-hal yang ingin ditambahkan

### b. Rancangan Masukan

Berisi potret tentang masukan yang dibutuhkan oleh sistem yang dirancang

Tiap masukan dirinci

Nama Masukan	:	
Sumber	:	berasal dari mana
Fungsi	:	dipakai untuk apa
Media	:	dalam bentuk apa
Rangkap	:	satu atau berapa
Frekuensi	:	kapan dihasilkan
Volume	:	rata-rata persatuan waktu
Format	:	seperti apa bentuk keluarannya (petunjuk ke Lampiran)
Keterangan	:	hal-hal yang ingin ditambahkan

### c. Rancangan Proses (*Metodologi Terstruktur*)

- Berisi gambar rancangan proses yang dimodelkan dengan DAD
- Spesifikasi Proses untuk semua proses primitif
- Uraian dari spesifikasi proses yang merupakan proses menjelaskan hal-hal yang tidak terceritakan pada model Proses (DAD & Kamus Data)
- Format tulisan

Spesifikasi Proses

Nomor	:	Nomor proses yang sesuai dengan nomor pada DAD
Nama	:	Nama proses yang sesuai dengan nomor pada DAD
Masukan	:	Nama-nama data masukan proses yang tertera pada DAD
Keluaran	:	Nama-nama data masukan proses yang tertera pada DAD
Uraian	:	Menjelaskan berbagai macam uraian yang berkaitan dengan komputasi yang terjadi dalam proses

Contoh

Spesifikasi Proses

Nomor Proses	:	3.2.P
Nama Proses	:	Cetak kwitansi
Masukan	:	File nota, File kwitansi, file SMB, file plg, file isi
Keluaran	:	kwitansi, file kwitansi
Uraian	:	

- Kwitansi merupakan bukti penagihan untuk pelunasan bayar yang berisi no\_kwit, tgl\_kwit, no\_nota, nm\_plg, dan jumlah.
- no\_kwit didapat dari no\_kwit terakhir (pada file kwitansi) ditambah satu.
- tgl\_kwit didapat dari tanggal sistem saat pencetakan kwitansi.

- no\_nota dientry oleh user sedangkan DP diambil dari file nota.
- Pada akhir kwitansi dilakukan penghitungan total yang diproses dengan cara mentotal seluruh jumlah, sedangkan jumlah diproses dengan mengkalikan hrg\_jual dengan qty (hrg\_jual dan qty berasal dari file isi).
- Pada akhir kwitansi juga dilakukan penghitungan sisa yang diproses dengan cara :
  - o Jika DP $\geq$ total maka  
sisa = DP – total
  - o Jika DP $<$ total maka  
sisa = total - DP
- Pada akhir kwitansi dicetak jumlah yang diisi dengan variabel sisa.  
no\_kwit, tgl\_kwit dan no\_nota disimpan ke file kwitansi sebelum dicetak.

#### d. Rancangan Dialog Layar

Berisi rancangan tampilan yang dibutuhkan oleh sistem yang dirancang, terbagi menjadi

##### a. Struktur Tampilan

Berisi struktur hierarki dari semua tampilan layar yang dirancang

##### b. Rancangan Layar (1 Halaman berisi maksimal 2 buah rancangan layar)

Berisi semua rancangan layar yang dibuat beserta format datanya.

Contoh Bentuk yang diharapkan adalah sebagai berikut :

##### e. Penelusuran Akses (Metodologi Terstruktur)

Gambaran akses setiap file dari keseluruhan proses yang ada.

##### f. Arsitektur Sistem (Metodologi Terstruktur)

- Menggambarkan bentukan sistem komputerisasi dengan menggunakan model Bagan terstruktur yang dihasilkan dari transformasi rancangan proses (DAD) Lengkap dengan kopel data maupun kopel kontrol
- Spesifikasi Modul yang menjelaskan algoritma yang ada setiap modul dalam Bagan Terstruktur dalam bentuk Pseudocode dengan Bahasa Indonesia Terstruktur ( kecuali predefined modul)

g. **Sequence Diagram (Metodologi Berorientasi Obyek)**

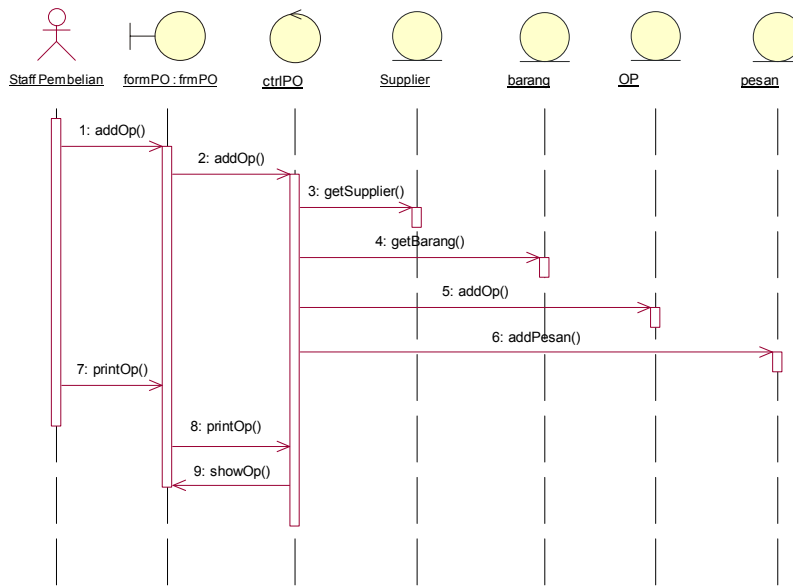

h. **Rancangan Class Diagram (Entity, Boundary & Control Class) (Metodologi Berorientasi Obyek)**

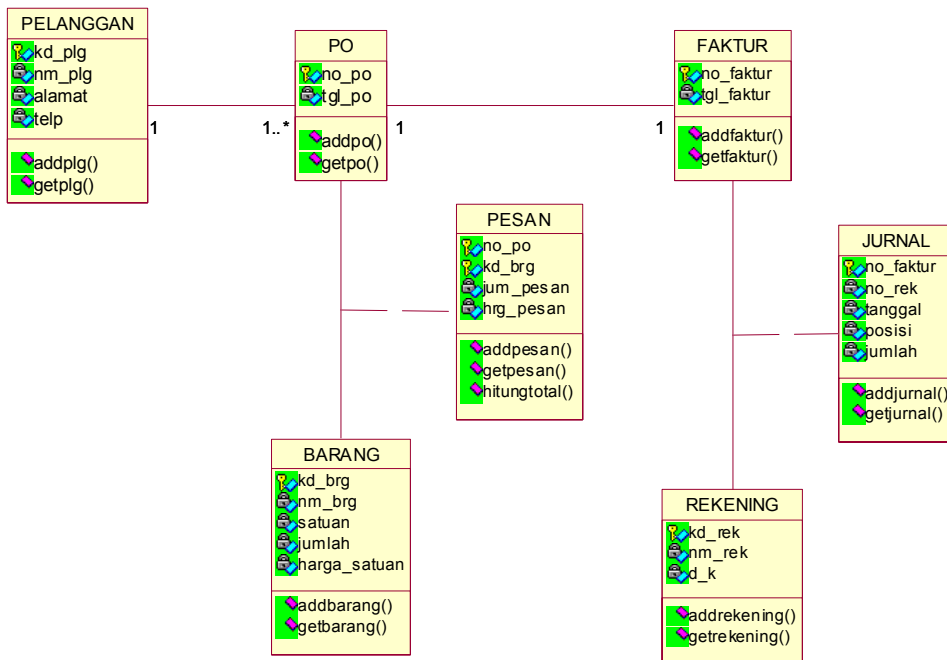

i. **Activity Diagram per metode** (*Metodologi Berorientasi Obyek*)

**Contoh :**

**Methode Getbarang()**

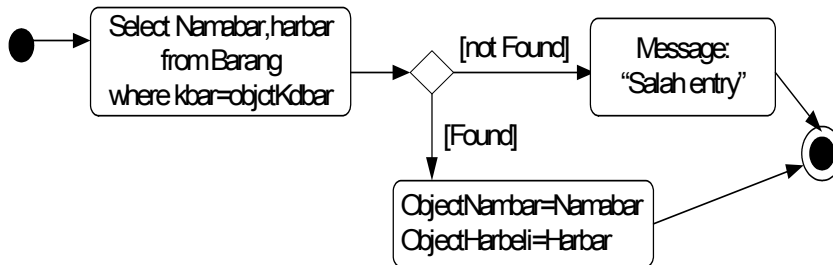

**Methode Additembarang() / saveitembarang()**

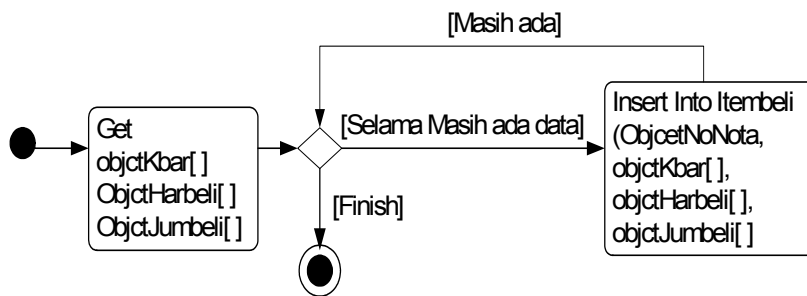

**Methode Savenota() / addnota()**

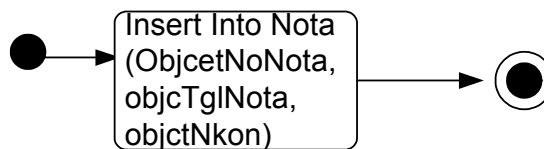

---

**BAB V  
PENUTUP**

1. **Kesimpulan**

Berisi kesimpulan yang diperoleh dari tahap-tahap analisa dan perancangan. Harus bisa menjawab Tujuan Penulisan (**I.3**) dan Identifikasi Kebutuhan (**III.8**)

2. **Saran**

Berisi pandangan dan usul-usul tentang apa yang dapat dilakukan dan dikerjakan pada masa mendatang

---

**DAFTAR PUSTAKA**

Daftar referensi yang digunakan (disusunurut berdasarkan nama pengarang secara Ascending)

---

## KAMUS DATA (*Metodologi Terstruktur*)

Seperti layaknya kamus, **disusunurut abjad**, berisi semua penjelasan yang diperlukan tentang

Arus data  
Elemen Data  
Entitas  
Simpanan Data  
Terminator  
Kopel  
DII.

---

## LAMPIRAN

### Metodologi Terstruktur

Disusunurut berdasarkan pembahasan

1. Lampiran A, Keluaran Sistem Berjalan
2. Lampiran B, Masukan Sistem Berjalan
3. Lampiran C, Rancangan Keluaran
4. Lampiran D, Rancangan Masukan
5. Lampiran E, Listing Program
6. Lampiran F, Struktur File
7. Lampiran G, Surat Keterangan Riset

### Metodologi berorientasi Obyek

Disusunurut berdasarkan pembahasan

1. Lampiran A, Keluaran Sistem Berjalan
2. Lampiran B, Masukan Sistem Berjalan
3. Lampiran C, Rancangan Keluaran
4. Lampiran D, Rancangan Masukan
5. Lampiran F, Surat Keterangan Riset

## SPEKIFIKASI HARD COVER

### Cover :

Bentuk : Lihat Contoh

Font : TAHOMA

SIZE : 14 Point

Untuk Detil dari Lembar persetujuan dengan Huruf Tahoma size 10 point

Ukuran Kertas : Letter (8 ½ x 11 mm)

Berat : 80 gr

Margin

Top : 1 inch

Bottom : 1 inch

Left : 1.25 inch

Right : 1.25 inch

### Isi

Isi Skripsi dicetak dengan 1 Spasi tidak bolak balik

Font yang digunakan adalah Tahoma dengan Size 10

### Pengumpulan Skripsi dalam Bentuk CD/DVD

Selain dalam bentuk Hard Cover, skripsi juga harus dikumpulkan dalam bentuk CD/DVD yang berisi skripsi lengkap dan listing Program (*source code*) dengan Format PDF. Dengan bentuk lihat contoh :

### Kelengkapan Hard Cover

- Halaman Punggung
- Halaman Depan
- Halaman Dalam
- Halaman Perolehan Gelar
- Halaman Persetujuan

### Contoh Format Halaman Punggung

**NIM : 0144599999**  
**NAMA : SANGMAHASISWA**

**RANCANGAN SISTEM INFORMASI  
PENJUALAN ASET NEGARA  
PADA DEPARTEMEN JUAL – BELI RI**



**GENAP  
2006/2007**

Contoh Format Halaman Cover Depan & dalam (sama)



**RANCANGAN SISTEM INFORMASI PENJUALAN ASET NEGARA  
PADA  
DEPARTEMEN JUAL – BELI RI**

Font Tahoma  
Size 14

Oleh:

SANGMAHASISWA  
NIM : 0144599999

UNIVERSITAS BUDI LUHUR  
FAKULTAS TEKNOLOGI INFORMASI  
JAKARTA

SEMESTER GENAP  
2006/2007

Contoh Format Halaman perolehan gelar :



**RANCANGAN SISTEM INFORMASI PENJUALAN ASET NEGARA  
PADA  
DEPARTEMEN JUAL – BELI RI**

**TUGAS AKHIR**  
**Diajukan untuk memenuhi persyaratan**  
**guna memperoleh gelar \*\***

Oleh:

SANGMAHASISWA  
NIM : 0144599999

UNIVERSITAS BUDI LUHUR  
FAKULTAS TEKNOLOGI INFORMASI  
JAKARTA

SEMESTER GENAP  
2006/2007

**\*\* : Sarjana Komputer (*untuk S1*) atau Ahli Madya (*untuk D3*)**



Contoh Format halaman persetujuan **SEBELUM SIDANG** :



**UNIVERSITAS BUDI LUHUR  
FAKULTAS TEKNOLOGI INFORMASI**

Font  
Tahoma  
14

**PERSETUJUAN TUGAS AKHIR**

Font  
Tahoma  
12

Nama : SANGMAHASISWA  
Nomor Induk Mahasiwa : 0144599999  
Program Studi : Komputerisasi Akuntansi  
Jenjang Studi : Strata 1  
Judul : RANCANGAN SISTEM INFORMASI PENJUALAN ASET NEGARA PADA DEPARTEMEN  
JUAL – BELI RI

Disetujui untuk dipertahankan dalam sidang Tugas Akhir periode semester Genap tahun ajaran 2006/2007

Bulan  
Sidang

Jakarta, Juli 2007  
Dosen Pembimbing

( Ir. Dosen Pembimbing M.Sc )

**Contoh Format halaman persetujuan SETELAH SIDANG :**



**UNIVERSITAS BUDI LUHUR  
FAKULTAS TEKNOLOGI INFORMASI**

Font  
Tahoma  
14

**PERSETUJUAN TUGAS AKHIR**

Font  
Tahoma  
12

Nama : SANGMAHASISWA  
Nomor Induk Mahasiwa : 0144599999  
Program Studi : Komputerisasi Akuntansi  
Jenjang Studi : Strata 1  
Judul : RANCANGAN SISTEM INFORMASI PENJUALAN ASET NEGARA PADA DEPARTEMEN  
JUAL – BELI RI

Jakarta, 26 Juli 2007

Tanggal Sidang diambil  
dari Berita Acara  
Sidang terakhir yang  
dinyatakan Lulus

Dosen Pembimbing

( Ir. Dosen Pembimbing M.Sc )

Panitia Penguji:

Ketua

Anggota

( Ir. Ketua Penguji M.Sc )

( Ir. Anggota Penguji, M.Sc )

Dekan  
Fakultas Teknologi Informasi

Ketua Program Studi  
Komputerisasi Akuntansi

( Ir. Sang Dekan, M.Sc )

(Kaprodi KA, S.Kom,MM)

## Contoh Format SKRIPSI dalam Bentuk CD

### Ketentuan :

1. Dalam Bentuk Digital (**Pdf**) Dengan Isi lengkap Seperti yang terdapat dalam Hardcover yang tergabung **dalam 1 file. (isi dari mulai Cover Depan s/d Lampiran-lampiran, termasuk Listing Program)**
2. Untuk Lampiran yang berbentuk Dokumen Asli ( Masukan, Keluaran & surat Riset) di dimasukkan dengan cara di Scan
3. Untuk Lembar Persetujuan setelah sidang dimasukkan yang sudah ditandatangani oleh pembimbing, penguji dan pejabat Fakultas dengan cara di scan
4. File Pdf dibuat dengan Nama File **Nim.Pdf (Contoh: 0244500001.pdf)**
5. Cover CD harus dicek dan ditandatangani oleh Dosen Pembimbing
6. Cover CD terbuat dari Stiker Kertas yang tidak Licin (**Meresap Tinta**) dengan bentuk seperti Contoh dibawah.

### Contoh : Cover CD



**Daftar Nama Dosen Pembimbing dan Penguji Tugas Akhir  
Semester Gasal Tahun ajaran 2006/2007  
( September 2006 )**

No.	Nama
1.	Bagus Tri Prabawa, S.Kom, M.Sc
2.	Brury Trya Sartana, M.Kom, MM
3.	Deni Mahdiana, S.Kom, MM
4.	Gandung Triyono, S.Kom
5.	Goenawan Brotosaputro, S.Kom, M.Sc
6.	Hari Soetanto, S.Kom, M.Sc
7.	Hestya Patrie, S.Kom, MSSE
8.	Imelda, M.Kom
9.	Ir. Ady Widjaja, M.Sc, MM
10.	Ir. Bullion Dragon Andah, M.Sc
11.	Ir. Hendra Burhan, M.Sc, MM, MBA
12.	Ir. Ratnaningsih AW, MBA
13.	Ir. Siswanto, MM
14.	Ir. Wendi Usino, M.Sc, MM
15.	M. Syafrullah, M.Kom, M.Sc
16.	Mardi Hardjianto, M.Kom
17.	Noni Juliasari, M.Kom
18.	Rusdah, M.Kom
19.	Spits Warnars Harco L.H., M.Kom
20.	Subandi, M.Kom
21.	Utomo Budiyanto, M.Kom, M.Sc
22.	Yudi Santoso, S.Kom
23.	Yuliazmi, M.Kom

**Daftar Nama Pejabat Fakultas Teknologi Informasi yang Mengesahkan Tugas Akhir :**

No.	Nama	Jabatan
1.	Hari Soetanto, S.Kom, M.Sc	Dekan Fakultas Teknologi Informasi
2.	Brury Trya Sartana, M.Kom, MM	Ketua Program Studi Sistem Informasi (S1) Ketua Program Studi Manajemen Informatika (D3)
3.	Utomo Budiyanto, M.Kom, M.Sc	Ketua Program Studi Teknik Informatika
4.	Deni Mahdiana, S.Kom, MM	Ketua Program Studi Komputerisasi Akuntansi
5.	Ir. Yan Everhard, MT	Ketua Program Studi Sistem Komputer

## ABSTRAKSI

Cerita singkat, sekitar satu halaman, tentang apa yang dihadapi, dikerjakan, dan diselesaikan

---

## KATA PENGANTAR

Ungkapan hati penulis tentang apa yang telah dikerjakan, dan apa yang telah diperoleh dari semua pihak.

---

## DAFTAR GAMBAR

Gambar	1: xxxxxxxx .....	Halaman 99
--------	-------------------	---------------

---

## DAFTAR LAMPIRAN

Lampiran	A – 1	: Formulir keluaran – 1 pada sistem yang berjalan .....	Halaman 999
Lampiran	A – 2	: Formulir keluaran – 2 pada sistem yang berjalan .....	999
Lampiran	B – 1	: Formulir masukan – 1 pada sistem yang berjalan .....	999
Lampiran	B – 2	: Formulir masukan – 2 pada sistem yang berjalan .....	999
Lampiran	C – 1	: Rancangan keluaran – 1 pada sistem yang diusulkan ....	999
Lampiran	C – 2	: Rancangan keluaran – 2 pada sistem yang diusulkan ....	999
Lampiran	D – 1	: Rancangan masukan – 1 pada sistem yang diusulkan ...	999
Lampiran	D – 2	: Rancangan masukan – 2 pada sistem yang diusulkan ...	999
Lampiran	Surat Keterangan Riset .....		999

---

## DAFTAR TABEL

Tabel	1: xxxxxxxx .....	Halaman 99
-------	-------------------	---------------

---

## DAFTAR SIMBOL



Menjelaskan simbol-simbol yang dipakai

## DAFTAR ISI TUGAS AKHIR METODOLOGI TERSTRUKTUR

	Halaman
Abstraksi .....	i
Kata Pengantar .....	ii
Daftar Gambar .....	iv
Daftar Lampiran .....	vi
Daftar Tabel .....	viii
Daftar Simbol .....	ix
Daftar Isi .....	xii
<b>BAB-I PENDAHULUAN .....</b>	<b>1</b>
1. Latar Belakang .....	1
2. Masalah .....	4
3. Tujuan Penulisan .....	6
4. Ruang Lingkup/Batasan masalah .....	6
5. Metoda penelitian .....	
6. Sistematika Penulisan .....	
<b>BAB-II LANDASAN TEORI</b>	
1. Analisa & Perancangan Terstruktur	
2. Teori – teori tentan Akuntansi (Mahasiswa KA)	
3. Teori-teori pendukung lainnya	
<b>BAB-III ANALISA SISTEM</b>	
1. Tinjauan Organisasi	
2. Uraian Prosedur	
3. Dekomposisi Fungsi	
4. Analisa Proses	
a. Model Proses	
b. Spesifikasi Proses	
5. Analisa Keluaran	
6. Analisa Masukan	
7. Analisa Data	
8. Analisa Terapan Akuntansi (untuk Mahasiswa KA)	
9. Struktur Bagan Rekening (untuk Mahasiswa KA)	
10. Identifikasi Kebutuhan	
<b>BAB-IV RANCANGAN SISTEM</b>	
1. Rancangan Basis Data	
a. Entity Relationship Diagram	
b. Transformasi D-ER ke LRS	
c. LRS	
d. Transformasi LRS ke Tabel Relasi	
e. Normalisasi	
f. Spesifikasi Basis Data	
g. Rancangan Kode	
2. Rancangan Antar muka	
a. Rancangan Keluaran	
b. Rancangan Masukan	
c. Rancangan Proses	
1). Model Proses DAD	
2). Spesifikasi Proses	
d. Rancangan Dialog Layar	

- 1). Struktur Tampilan
- 2). Rancangan Layar
3. Penelusuran Akses
4. Arsitektur Sistem
  - a. Bagan Terstruktur
  - b. Spesifikasi Modul

## BAB-V

### **PENUTUP**

1. Kesimpulan
2. Saran

Daftar Pustaka

Kamus Data

Lampiran-A, Keluaran Sistem Berjalan

Lampiran-B, Masukan Sistem Berjalan

Lampiran-C, Rancangan Keluaran

Lampiran-D, Rancangan Masukan

Lampiran-E, Struktur File

Lampiran-F, Surat Keterangan Riset

**DAFTAR ISI TUGAS AKHIR  
METODOLOGI BERORIENTASI OBYEK**

		Halaman
	Abstraksi .....	i
	Kata Pengantar .....	ii
	Daftar Gambar .....	iv
	Daftar Lampiran .....	vi
	Daftar Tabel .....	viii
	Daftar Simbol .....	ix
	Daftar Isi .....	xii
BAB-I	<b>PENDAHULUAN</b> .....	1
	1. Latar Belakang .....	1
	2. Masalah .....	4
	3. Tujuan Penulisan .....	6
	4. Ruang Lingkup/Batasan masalah .....	6
	5. Metoda penelitian .....	
	6. Sistematika Penulisan .....	
BAB-II	<b>LANDASAN TEORI</b>	
	1. Analisa & Perancangan Berorientasi Obyek	
	2. Teori – teori tentang Akuntansi (Mahasiswa KA)	
	3. Teori-teori pendukung lainnya	
BAB-III	<b>ANALISA SISTEM</b>	
	1. Tinjauan Organisasi	
	2. Uraian Prosedur	
	3. Analisa Proses	
	❖ Activity Diagram	
	4. Analisa Keluaran	
	5. Analisa Masukan	
	6. Analisa Terapan Akuntansi ( <i>untuk Mahasiswa KA</i> )	
	7. Struktur Bagan Rekening ( <i>Untuk Mahasiswa KA</i> )	
	8. Identifikasi Kebutuhan	
	9. Package Diagram (untuk Use Case yang lebih dari 9)	
	10. Use Case Diagram	
	11. Deskripsi Use Case	
BAB-IV	<b>RANCANGAN SISTEM</b>	
	1. Rancangan Basis Data	
	a. Entity Relationship Diagram	
	b. Transformasi D-ER ke LRS	
	c. LRS	
	d. Normalisasi	
	e. Spesifikasi Basis Data	
	2. Rancangan Antar Muka	
	a. Struktur Tampilan	
	b. Rancangan Layar	
	c. Rancangan Dokumen Masukan	
	d. Rancangan Dokumen Keluaran	
	3. Sequence Diagram	
	4. Rancangan Class Diagram	
	a. Entity Class	
	b. Boundary Class	
	c. Control Class	



## 5. Activity Diagram Per Methode

### BAB-V

#### **PENUTUP**

1. Kesimpulan
2. Saran

#### Daftar Pustaka

Lampiran-A, Keluaran Sistem Berjalan  
Lampiran-B, Masukan Sistem Berjalan  
Lampiran-C, Rancangan Keluaran  
Lampiran-D, Rancangan Masukan  
Lampiran-E, Surat Keterangan Riset

**Contoh : Surat Keterangan Riset**



**UNIVERSITAS BUDI LUHUR**

Jl. Ciledug Raya – Petukangan Utara – Kebayoran Lama , Jakarta selatan 12260  
Telp. (021) 5853753 – Fax. (021) 5853752

---

**SURAT KETERANGAN**

Yang bertanda tangan dibawah ini:

Nama : Drs. Kepala Bagian MM

Jabatan : Kepala Bagian Administrasi

menerangkan bahwa:

Nama :

N I M :

telah melaksanakan riset pada bagian administrasi UNIVERSITAS BUDI LUHUR sejak tanggal awal riset s/d akhir riset dengan baik.

Demikian Surat Keterangan ini dibuat untuk dapat dipergunakan semestinya.

Dibuat di : Jakarta  
Tanggal : 99 bulan 9999

**Drs. Kepala Bagian MM**