



PANDUAN PENULISAN TUGAS AKHIR RANCANGAN SISTEM INFORMASI

**METODOLOGI TERSTRUKTUR
METODOLOGI BERORIENTASI OBYEK**

**PROGRAM STUDI:
SISTEM INFORMASI
KOMPUTERISASI AKUNTANSI**

JENJANG:

**STRATA 1
DIPLOMA 3**

**PERIODE BIMBINGAN SEMESTER GENAP 2007/2008
(MARET 2008)**

**UNIVERSITAS BUDI LUHUR
FAKULTAS TEKNOLOGI INFORMASI**

TATALAKSANA TUGAS AKHIR SEMESTER GENAP TAHUN AJARAN 2007/2008 METODOLOGI TERSTRUKTUR & BERORIENTASI OBYEK

PROGRAM STUDI : SISTEM INFORMASI, KOMPUTERISASI AKUNTANSI
JENJANG : STRATA 1

PROGRAM STUDI : MANAJEMEN INFORMATIKA, KOMPUTERISASI AKUNTANSI
JENJANG : DIPLOMA 3

JADWAL

1. Pengarahan (*briefing*) dari pembimbing dimulai pada tanggal **24 Maret – 28 Maret 2008** (*waktu tergantung kesediaan pembimbing*).
2. Bimbingan dimulai pada tanggal **24 Maret s/d 27 Juni 2008** (*waktu tergantung kesepakatan pembimbing dan mahasiswa*).
3. Kartu Bimbingan yang sudah ditandatangani oleh pembimbing diserahkan untuk didaftarkan sidang dari tanggal **30 Juni s/d 4 Juli 2008** (*jam 08.00 WIB s/d 16.30 WIB*) dengan minimal **bimbingan 6 (enam) kali**.
4. Jadwal sidang bagi masing-masing mahasiswa diberikan setelah menyerahkan Kartu Bimbingan. Sidang pendadaran dimulai tanggal **7 Juli 2008**.

UMUM

1. TA berupa Rancangan Sistem Informasi yang dibuat berdasarkan Riset pada sebuah instansi yang memiliki badan hukum dan implementasi dari sebagian rancangan. Dengan bentuk Judul RANCANGAN SISTEM INFORMASI (**TOPIK TA**) PADA (**NAMA INSTANSI RISET**)
Contoh :
 - RANCANGAN SISTEM INFORMASI **PENJUALAN** PADA **PT. XYZ** (*Metodologi Terstruktur*)
 - RANCANGAN SISTEM INFORMASI **PENJUALAN** PADA **PT. XYZ DENGAN METODOLOGI BERORIENTASI OBYEK** (*Metodologi Berorientasi Obyek*)
2. Bagi Mahasiswa Tugas Akhir metodologi Testruktur **boleh** mengambil TA metodologi berorientasi obyek dengan syarat harus mengikuti tatalaksana untuk Tugas Akhir metodologi berorientasi obyek.
3. Bagi Mahasiswa TA metodologi berorientasi obyek **Tidak boleh** mengambil TA metodologi Testruktur.
4. Bila TA bukan berupa Rancangan Sistem Informasi, maka mahasiswa wajib menunjukkan surat persetujuan Ketua Program Studi.
5. Topik atau masalah Tugas Akhir pada sebuah instansi yang pernah dibuat dengan metodologi yang sama, tidak boleh dibuat atau diriset lagi.
6. Khusus untuk mahasiswa yang gagal pada periode Maret 2006, dapat tetap menggunakan judul TA yang sama.
7. Sarana sidang yang disediakan adalah : LCD Proyektor, Monitor, keyboard, dan mouse (standard PS/2)
8. Sidang dilakukan secara terbuka **selama 90 menit** dengan penonton terbatas, dan hanya akan dilakukan tertutup jika diminta oleh peserta dan disetujui dewan penguji.

PENILAIAN

1. Komponen penilaian.
Komponen yang dinilai serta prosentase penilaian adalah sbb :

Jenjang Strata 1 :

| | | |
|------------------------|---|--|
| Penguasaan Materi | : | 40 % (Pengetahuan tentang Data, Proses dan Materi Lain) |
| Penguasaan pemrograman | : | 20 % (Penguasaan mengenai program yang dibuat) |
| Penulisan | : | 35 % (Format tulisan, tata bahasa dan Kelengkapan Tulisan) |
| Presentasi | : | 5 % (media presentasi elektronik) |

Jenjang Diploma 3 :

| | | |
|------------------------|---|--|
| Penguasaan Materi | : | 30 % (Pengetahuan Tentang Data, Proses dan Materi Lain) |
| Penguasaan pemrograman | : | 35 % (Penguasaan Mengenai program yang dibuat) |
| Penulisan | : | 30 % (Format tulisan, Tata bahasa dan Kelengkapan Tulisan) |
| Presentasi | : | 5 % (media presentasi elektronik) |

2. Grade

Penilaian mahasiswa berdasarkan skala 0 – 100 dengan rentang konversi huruf sbb :

| | | | |
|----|---|-----|-----|
| 0 | – | 44 | : E |
| 45 | – | 59 | : D |
| 60 | – | 74 | : C |
| 75 | – | 84 | : B |
| 85 | – | 100 | : A |

3. Batas Maksimal Nilai Kelulusan

| Nilai Maks | Sidang I | Sidang II | Sidang III |
|------------|----------|-----------|------------|
| A | L | L | L |
| | TL | | |
| | PK | | |
| | TL | | |
| B | PK | PK | L |
| | TH | L | L |
| C | TH | TH | L |

Keterangan :

L : Lulus

TL : Tidak Lulus

PK : Persyaratan Kurang

TH : Tidak Hadir(Tidak Datang, Terlambat, Tidak Siap)

KHUSUS (Metodologi Terstruktur)

1. Tentang Proses

- Dari keseluruhan proses primitif pada rancangan sistem harus terdapat:
 - MINIMAL 9 (sembilan) proses yang menghasilkan cetakan informasi** untuk S – 1
 - MINIMAL 6 (enam) proses yang menghasilkan cetakan informasi** untuk D – 3
- Proses-proses yang menghasilkan cetakan informasi akan dihitung sebagai **1 (satu)** proses bila:
 - Data yang digunakan berasal **hanya dari 1 (satu) file yang sama**
 - Cetakan yang dihasilkan **menggunakan logika proses dan data/file yang sama**. Misalnya laporan-laporan yang memiliki format sama tetapi berbeda pada periodenya saja (contoh laporan harian, mingguan, bulanan, yang memuat rincian data yang sama)
- Bila terdapat lebih dari 2 proses yang menghasilkan cetakan informasi dengan menggunakan 1 (satu) file yang berbeda untuk setiap prosesnya maka hanya **2 (dua)** proses yang akan diperhitungkan dalam syarat minimal 9 proses cetakan informasi.
- Uraian proses pada spesifikasi proses untuk setiap proses primitif adalah penjelasan secara ringkas tentang **"Apa yang dilakukan"**, dimana satu atau beberapa masukan bisa ditransformasikan menjadi keluaran, **bukan** berisi keterangan tentang masukan serta file-file yang digunakan pada sebuah proses.
- Uraian proses untuk selanjutnya dijelaskan lebih rinci pada spesifikasi modul seirama dengan bentuk rancangan masukan, rancangan layar dan rancangan keluaran.

2. Tentang implementasi

- Bahasa pemrograman yang digunakan **HARUS berbasis Visual atau WEB atau Berorientasi Obyek (Seperti VB, VB.Net, Visual Foxpro, PHP, JAVA dll)** dengan ketentuan file-file yang digunakan pada program yang didemokan harus sesuai dengan Spesifikasi Basis Data, Spesifikasi Modul, Bagan Terstruktur, DAD dan Spesifikasi Proses.

- b. Untuk :
- 1) **Program studi Sistem Informasi & Manajemen Informatika** : Program yang diwajibkan untuk dibuat adalah implementasi dari serangkaian proses pemasukan data pada 3 (tiga) file yang merupakan kombinasi antara file master dan file transaksi (Misalnya 2 file master dan 1 file transaksi atau sebaliknya) sampai dengan menghasilkan cetakan informasi.
 - 2) **Program studi Komputerisasi Akuntansi** : Program yang diwajibkan untuk dibuat adalah implementasi dari sebuah proses dari sekian banyak proses yang menerapkan pencatatan transaksi untuk sistem akuntansi dengan memperlihatkan hasil yang setidaknya-tidaknya memperlihatkan bagaimana hasil penempatan detil transaksi pada pos rekening yang sesuai dengan Analisa terapan akuntansi dengan memperlihatkannya pada hasil proses pencetakan yang menghasilkan laporan dalam bentuk format **Jurnal khusus** dan **Jurnal umum** .
- c. Cetakan informasi yang dimaksud adalah pencetakan ke Layar monitor (bukan ke Printer), dimana bentuk yang ditampilkan sesuai dengan rancangan keluaran (*minimal semua elemen data yang dihasilkan dari program sesuai dengan semua elemen data yang ada pada rancangan keluaran*)
- d. Listing program beserta hasil running program (pemasukan data sampai dengan penghasilan cetakan) harus bisa menunjukkan kesesuaian logika proses dengan BT dan Spesifikasi Modul, Rancangan Masukan, Rancangan layar dan Rancangan Keluaran.

3. Tentang lampiran

- a. Lampiran A memuat semua bentuk dokumen keluaran yang dipakai pada sistem yang berjalan dalam bentuk foto copy.
- b. Lampiran B memuat semua dokumen masukan yang dipakai dari sistem yang berjalan dalam bentuk foto copy.
- c. Lampiran C memuat semua bentuk keluaran dari setiap proses yang ada pada rancangan sistem.
- d. Lampiran D memuat semua bentuk masukan yang sesuai dengan setiap proses pada rancangan sistem.
- e. Lampiran E berisi cetakan struktur file yang didapat dari cetakan layar langsung (*print screen*) yang dibuat dengan menggunakan fasilitas yang disediakan oleh Software yang dipakai.
- f. Lampiran F berisi surat keterangan dari instansi tempat riset yang menyatakan mahasiswa **telah melakukan riset dalam periode tertentu (sebutkan dari tanggal berapa sampai tanggal berapa riset dilaksanakan)** periode yang dimaksud tidak boleh kurang dari 2 bulan sebelum tanggal dimulainya bimbingan yang sudah ditetapkan (*setelah tanggal 1 Januari 2008*).

4. Tentang Sidang Pendadaran

Sidang **tidak dijalankan** dan **Peserta sidang dinyatakan Gagal** bila ada satu atau lebih dari persyaratan dibawah ini yang tidak terpenuhi :

1. **TIDAK DAPAT MENDEMONSTRASIKAN PROGRAM** yang sesuai dengan permintaan pengujian dalam waktu Maksimal **15 Menit**.
2. **TIDAK MEMBAWA minimal 3 (tiga) buku tugas akhir** yang sudah terjilid rapi dan ditandatangani pembimbing beserta **Materi Presentasi** dalam bentuk **Powerpoint**. (media presentasi elektronik lainnya)
3. **TERLAMBAT DARI JADWAL SIDANG** yang telah ditentukan (*Tidak ada toleransi waktu keterlambatan*). Mahasiswa harus Hadir **1 (satu) jam sebelumnya dari Jadwal yang sudah diterima**.
4. **TIDAK MEMBAWA** surat keterangan **Riset Asli** dengan memperhatikan aturan khusus point 3.f
5. **TIDAK MEMBAWA dokumen asli** sejumlah **lebih dari 50%** dari total dokumen yang dipakai pada sistem yang berjalan.
6. **TIDAK BERPENAMPILAN RAPI** dengan ketentuan :
 - a) Pria : kemeja putih polos, celana panjang hitam, dasi, Jaket Almamater
Wanita : kemeja putih polos, rok hitam, Jaket Almamater
 - b) Memakai sepatu (*bukan sepatu sandal atau sepatu olahraga*)

KHUSUS (Metodologi Berorientasi Obyek)

1. Tentang Proses

Persyaratan yang harus dipenuhi oleh mahasiswa masing-masing program studi adalah sebagai berikut :

Program Studi Sistem Informasi/Manajemen Informatika

- Untuk S1, MINIMAL 3 (tiga) laporan.
- Untuk D3, MINIMAL 2 (dua) laporan.
- Laporan (*Rekapitulasi dari beberapa transaksi*) yang dihasilkan minimal menggunakan 3 buah file yang di dalamnya terdapat file transaksi

Program Studi Komputerisasi Akuntansi

- Untuk S1, MINIMAL 3 (tiga) laporan terdiri dari :
 - Laporan Jurnal Khusus
 - Laporan Jurnal Umum
 - Sebuah Laporan yang berkaitan langsung dengan Transaksi yang masukan kedalam jurnal yang dihasilkan minimal menggunakan 3 buah file yang di dalamnya terdapat file transaksi.
- Untuk D3, MINIMAL 2 (Dua) laporan terdiri dari :
 - Laporan Jurnal Umum
 - Sebuah Laporan yang dihasilkan minimal menggunakan 3 buah file yang di dalamnya terdapat file transaksi

2. Tentang implementasi

- a. Bahasa pemrograman yang boleh digunakan adalah bahasa pemrograman berbasis Visual (VB, Visual Foxpro), bahasa pemrograman berbasis Web (PHP, ASP, dll) dan bahasa pemrograman Berorientasi Obyek (JAVA, Borland Delphi, VB .Net, ASP .NET, dll)
- b. Program yang diwajibkan dibuat adalah implementasi dari seluruh proses yang dirancang.
- c. Proses cetakan dilakukan ke layar monitor (bukan ke Printer), dimana bentuk yang ditampilkan sesuai dengan rancangan keluaran. (*minimal semua elemen data yang dihasilkan dari program sesuai dengan semua elemen data yang ada pada rancangan keluaran*) dan File – file yang dipakai didalam program harus sesuai dengan Entity class yang terdapat pada sequence diagram.

3. Tentang lampiran

- a. Lampiran A memuat semua bentuk dokumen keluaran yang dipakai pada sistem yang berjalan dalam bentuk foto copy yang sesuai dengan Analisa Keluaran.
- b. Lampiran B memuat semua dokumen masukan yang dipakai dari sistem yang berjalan dalam bentuk foto copy yang sesuai dengan Analisa Masukan.
- c. Lampiran C memuat semua bentuk dokumen keluaran yang sesuai dengan Rancangan Keluaran
- d. Lampiran D memuat semua bentuk dokumen masukan yang sesuai dengan Rancangan Masukan
- e. Lampiran E berisi surat keterangan dari instansi tempat riset yang menyatakan mahasiswa **telah melakukan riset dalam periode tertentu (sebutkan dari tanggal berapa sampai tanggal berapa riset dilaksanakan)** periode yang dimaksud tidak boleh kurang dari 2 bulan sebelum tanggal dimulainya bimbingan yang sudah ditetapkan (*setelah tanggal 1 Januari 2008*).

4. Tentang Sidang Pendaratan

Sidang **TIDAK DIJALANKAN** dan **PESERTA SIDANG DINYATAKAN GAGAL** bila terdapat salah satu kondisi dibawah ini :

1. **TIDAK DAPAT** mendemokan dan memodifikasi program sesuai dengan permintaan penguji dalam waktu maksimal **25 menit**.
2. **TIDAK MEMBAWA** minimal 3 (tiga) buku tugas akhir yang sudah terjilid rapi dan ditandatangani pembimbing beserta **Materi Presentasi** dalam bentuk **Powerpoint**.
3. **TERLAMBAT DARI JADWAL SIDANG** yang telah ditentukan (*Tidak ada toleransi waktu keterlambatan*). Mahasiswa harus Hadir **1 (satu) jam sebelumnya dari Jadwal yang sudah diterima**.
4. **TIDAK MEMBAWA** surat keterangan **Riset Asli** dengan memperhatikan aturan khusus point 3.e
5. **TIDAK MEMBAWA** Dokumen asli sejumlah lebih dari **50%** dari total dokumen yang dipakai pada sistem yang berjalan.

6. TIDAK BERPENAMPILAN RAPI dengan ketentuan :

- c) Pria : kemeja putih polos, celana panjang hitam, dasi, Jaket Almamater
- Wanita : kemeja putih polos, rok hitam, Jaket Almamater
- d) Memakai sepatu (*bukan sepatu sandal atau sepatu olahraga*)

PENUTUP

1. Setiap peserta wajib mengikuti aturan-aturan tersebut diatas.
2. Hal-hal lain yang tidak tertulis didalam Tatalaksana ini akan diberikan kemudian secara tertulis ataupun secara lisan.

Mengetahui/menyetujui
Dekan
Fakultas Teknologi Informasi

Hari Soetanto,S.Kom,MSc

Jakarta, Maret 2008

Ketua Program Studi
Sistem Informasi

Deni Mahdiana,M.M,M.Kom

PANDUAN PENULISAN TUGAS AKHIR SEMESTER GENAP TAHUN AJARAN 2007/2008 METODOLOGI TERSTRUKTUR & BERORIENTASI OBYEK

A. UMUM

1. SAMPUL dan KERTAS

- Program Studi Sistem Informasi
 - Sampul (*soft cover*) diketik pada kertas buffalo dengan warna merah maron (merah tua) untuk S – 1 dan Kuning Kunyit untuk D – 3.
- Program Studi Komputerisasi Akuntansi
 - Sampul (*soft cover*) diketik pada kertas buffalo dengan warna Hijau Tua untuk S – 1 dan Hijau Muda untuk D – 3.

Naskah diketik pada kertas yang memenuhi persyaratan standar baku:

- a. Kertas HVS (atau sejenis) 80 gr, warna putih dan diketik 1 muka (tidak bolak-balik)
- b. Ukuran kertas 22 x 28 cm atau 8.5 x 11 inch atau ukuran kuarto atau letter
- c. Naskah dibuat minimal rangkap 3 (1 Pembimbing dan 2 Penguji)
- d. Pengecualian untuk menggunakan kertas yang baku, dilakukan bila diperlukan kertas khusus untuk gambar, seperti grafik dan diagram, atau dokumen tertentu dari lembaga/perusahaan/institusi.

2. PENGETIKAN

- a. Menggunakan **Microsoft Word**, dengan **jenis huruf** yang digunakan adalah **Tahoma** dengan **ukuran 10** point. Untuk tulisan dalam **bahasa asing** atau yang mempunyai tujuan tertentu dituliskan dalam bentuk **Italic** atau bergaris bawah atau diapit oleh tanda kutip.
- b. **Jarak baris** (spasi) antar ketikan adalah **1 spasi**
- c. **Batas tepi** kiri kertas 4 cm, tepi kanan kertas 3 cm, tepi atas kertas 4 cm, dan tepi bawah kertas 3 cm sehingga ruangan ketikan adalah 14 x 21 cm (lihat gambar).

d. Nomor halaman

1). Bagian awal

Dimulai dari halaman judul sampai dengan halaman ringkasan (abstraksi), diberi nomor halaman dengan angka Romawi Kecil seperti i, ii, iii, iv dan seterusnya yang diletakkan di tengah halaman bagian bawah dengan jarak 2 spasi dari batas ruang ketikan.

2). Bagian teks dan bagian akhir

Dimulai dari Bab I Pendahuluan sampai dengan lampiran-lampiran diberi nomor halaman dengan angka latin seperti 1, 2, 3, 4 dan seterusnya yang diletakkan pada tepi kanan atas dengan jarak 2 spasi diatas baris pertama ketikan lurus dengan batas tepi kanan. Khusus untuk halaman yang mengandung judul bab, nomor halaman diletakkan pada tengah halaman bagian bawah 2 spasi dari batas ruang ketikan.

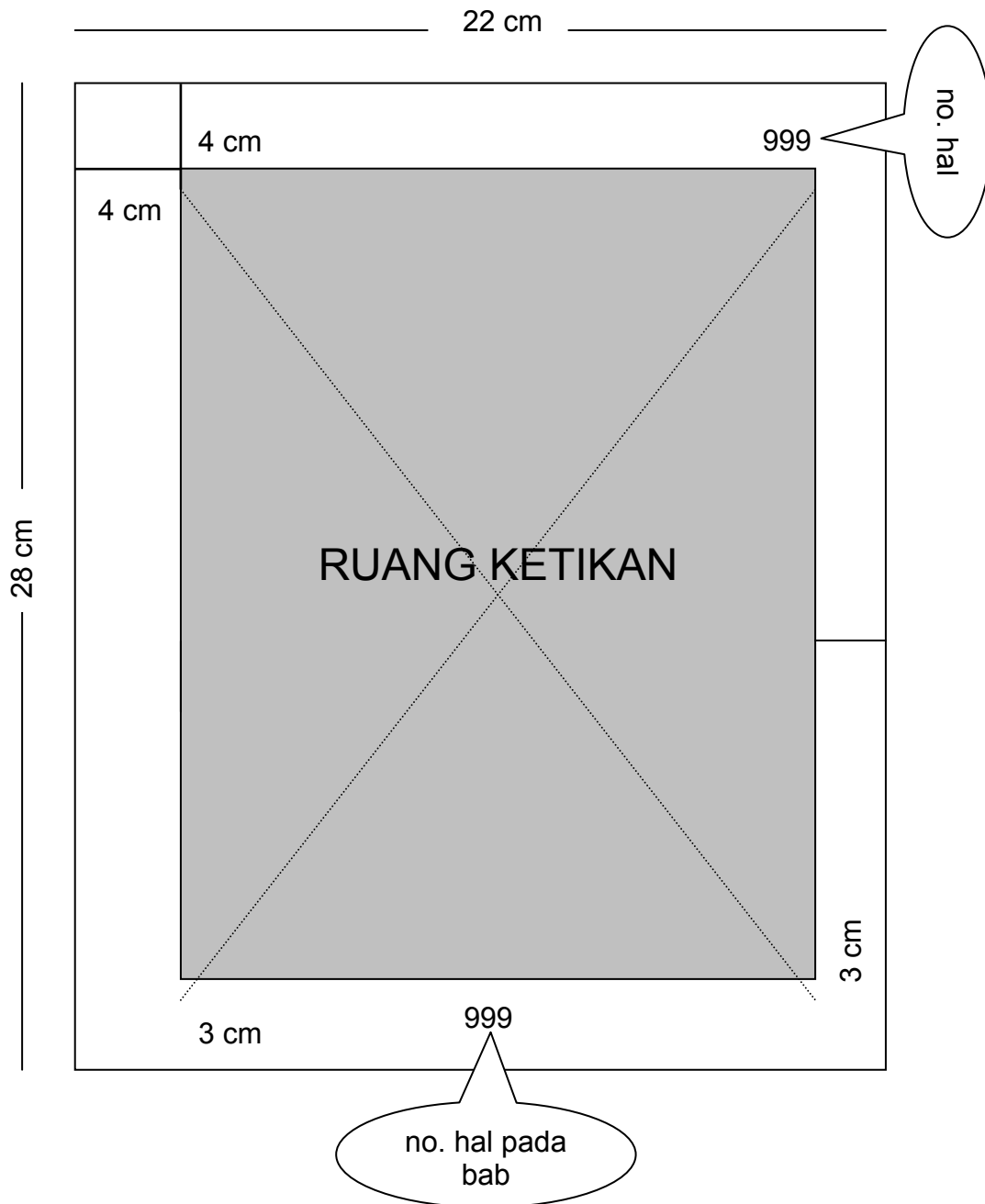

3. KUTIPAN

- Model yang dipakai adalah Penulis – Tahun – Halaman (PTH) atau disebut dengan Author – Date – Page (ADP) Style dengan cara mencantumkan **nama penulis – tahun terbitan – nomor halaman** yang dikutip.
- Nama penulis** yang dicantumkan hanya **nama keluarga (*family name*)** tanpa mencantumkan gelar akademik dari penulis.
- Bila penulis 2 (dua) orang, kedua nama keluarga penulis tersebut dicantumkan.
- Bila penulis lebih dari dua orang, maka yang dicantumkan hanya nama penulis pertama dengan menambahkan singkatan dkk (dan kawan-kawan) atau ***et al (et all)***
- Seluruh sumber dan bahan bacaan atau acuan (*references*) yang digunakan dikumpulkan dalam satu daftar yang disebut **Daftar Pustaka**.
- Pencantuman sumber kutipan dapat diletakkan sebelum atau sesudah kutipan.
- Kutipan yang melebihi 3 baris, dipisahkan dari tulisan penulis sehingga membentuk alinea tersendiri dengan jarak baris satu spasi dan batas kiri 5 ketukan.

Sebelum kutipan:

Emory dan Cooper (1995 : 37) mengungkapkan: "*The philosophy of science or, more specifically, epistemology is the body of knowledge that provides the classification that help us dicriminate among the styles of thinking*"

Sesudah kutipan:

Demikian pula didefinisikan oleh penulis lain "*The philosophy of science or, more specifically, epistemology is the body of knowledge that provides the classification that help us dicriminate among the styles of thinking*" (Emory dan Cooper, 1995 : 37).

Lebih dari tiga baris:

Batini et al. (1992 : 4) mendefinisikan sebuah basis data dan kaitannnya dengan sebuah perusahaan sebagai sebuah komponen dari sistem informasi sebagai berikut:

"Databases are just one of the components of information systems, which also include application program, user interfaces, and other types of software packages. However databases are essential resources of all organizations, including not only large enterprises but also small companies and individual users"

4. DAFTAR PUSTAKA

- a. Disusunurut abjad berdasarkan nama penulis.
- b. Terdiri dari tiga bagian **Nama Penulis – Judul Tulisan – Nama Penerbit**
- c. **Nama Penulis** dimulai dengan nama keluarga, diikuti dengan tanda koma kemudian nama pertama.
- d. Bila nama penulis dua atau tiga orang, hanya orang pertama yang menggunakan aturan butir 3, selebihnya mengikuti apa yang tertera pada referensi.
- e. Bila nama penulis empat orang atau lebih, hanya dituliskan nama pertama mengikuti aturan butir 3 diikuti dengan **et al** atau **dkk.**

Contoh:

1 penulis:

Situmorang, Ferryanto. *Tuntunan Praktis Pemrograman : Membuat Aplikasi FoxPro dengan Generator*. Jakarta : Elex Media Komputindo, 1997.

2 penulis:

Campbell, Tim S., and William A Kracaw. *Financial Institutions and Capital Market*. New York : HarperCollins College, 1993.

3 penulis:

Hamacher, V. Carl., Zvonko G. Vranesic., Safwat G. Zaky. *Computer Organization*. 4th ed. Singapore : McGraw-Hill, 1996.

lebih dari 3 penulis:

Watson, Collin J., et. al. *Statistics : For Management and Economics*. Massachusetts : Allyn and Bacon, 1990.

lebih dari 2 buku dari penulis yang sama:

Arikunto, Suharsini. *Manajemen Penelitian*. Jakarta : Rineka Cipta, 1990.

----- . *Prosedur Penelitian : Suatu Pendekatan Praktek*. Jakarta : Rineka Cipta, 1991.

B. SUSUNAN

BAB I PENDAHULUAN

1. Latar Belakang

Berisi field establishment (pada area/bidang apa skripsi ini ditulis)

2. Masalah

Gambaran umum permasalahan yang dihadapi

3. Tujuan Penulisan

Gambaran tentang kebutuhan organisasi, misalnya
Ada masalah yang harus diselesaikan
Ada keinginan memanfaatkan teknologi baru
Ada kebutuhan baru yang ingin dipenuhi
DII.

4. Ruang Lingkup / Batasan Masalah

Lingkup permasalahan yang dibahas dan batasan penyelesaian yang dilakukan

5. Metoda Penelitian

Bagaimana & dengan cara apa
Pengumpulan data dilakukan
Analisa & Perancangan dikerjakan

6. Sistematika Penulisan

Uraian singkat isi bab per bab

BAB II LANDASAN TEORI

Berisi penjelasan tentang teori-teori yang dipakai, meliputi:

- Teori-teori tentang Analisa & Perancangan Terstruktur atau berorientasi Obyek
- Teori-teori tentang Akuntansi (Khusus untuk Program Studi Komputerisasi Akuntansi)
- Teori-teori tentang Aplikasi/Masalah yang dibahas

BAB III ANALISA SISTEM

1. Tinjauan Organisasi

Penjelasan singkat tentang organisasi/perusahaan yang dianalisa
Harus termasuk penjelasan tentang tujuan organisasi/perusahaan

2. Uraian Prosedur

Penjelasan singkat tentang tata laksana proses yang terjadi yang memperjelas ruang lingkup sistem yang akan dibuat

3. Dekomposisi Fungsi (*Khusus Metodologi Terstruktur*)

Gambar tersusun tentang pemisahan fungsi-fungsi yang ada di dalam organisasi

4. Analisa Proses (*Khusus Metodologi Terstruktur*)

- Proses Bisnis, Menjelaskan kegiatan bisnis yang berjalan pada sistem saat ini
- DAD sistem yang berjalan, dalam bentuk Logical DFD
- Spesifikasi Proses (untuk semua proses primitif)
- Uraian dari spesifikasi proses yang merupakan proses menjelaskan hal-hal yang tidak terceritakan pada model Proses (DAD & Kamus Data) Contoh

Spesifikasi Proses

Nomor : Nomor proses yang sesuai dengan nomor pada DAD
 Nama : Nama proses yang sesuai dengan nomor pada DAD
 Masukan : Nama-nama data masukan proses yang tertera pada DAD
 Keluaran : Nama-nama data masukan proses yang tertera pada DAD
 Uraian : Menjelaskan berbagai macam uraian yang berkaitan dengan komputasi yang terjadi dalam proses

Contoh

Spesifikasi Proses

Nomor : 1.P

Nama : Pencetakan Kwitansi

Masukan : Faktur, Pembayaran

Keluaran : Kwitansi

Uraian :

- Jumlah pembayaran yang tertera pada kwitansi adalah jumlah sisa tagihan seperti yang tertera pada faktur dikurangi ditambah dengan PPN sebesar 10% dari total transaksi
- Tanggal kwitansi disesuaikan dengan tanggal pembayaran
- Informasi pelanggan didapat dari arsip faktur yang telah dibuat terlebih dahulu sebagai dasar penagihan pembayaran atas transaksi penjualan

Analisa Proses (*Khusus Metodologi berorientasi obyek*)

▪ Activity Diagram

Gambarkan Activity Diagram yang menunjukkan penggunaan **Masukan dan Keluaran** yang dipakai pada sistem berjalan

Contoh :

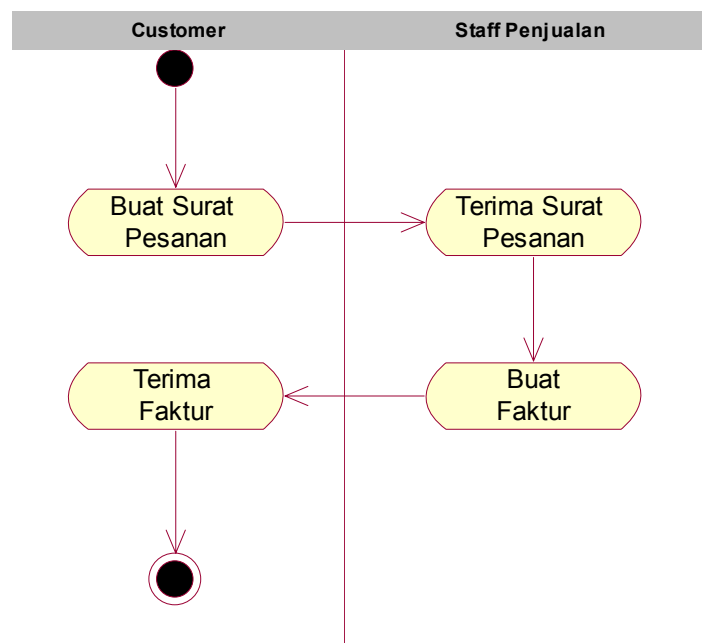

5. Analisa Keluaran

Berisi potret tentang keluaran yang dihasilkan oleh sistem yang dianalisa Tiap keluaran dirinci

| | | |
|---------------|---|--|
| Nama Keluaran | : | |
| Fungsi | : | dipakai untuk apa |
| Media | : | dalam bentuk apa |
| Distribusi | : | kepada siapa saja sesuai dengan jumlah rangkap |
| Rangkap | : | satu, ... sesuai dengan distribusi |
| Frekuensi | : | kapan dihasilkan |
| Volume | : | rata-rata persatuan waktu |
| Format | : | seperti apa bentuk keluarannya (petunjuk ke Lampiran – sebutkan lampiran berapa beserta halamannya) |
| Keterangan | : | hal-hal yang ingin ditambahkan |
| Hasil Analisa | : | kesimpulan apa yang diperoleh dari analisa yang dilakukan |

Contoh :

| | | |
|---------------|---|--|
| Nama Keluaran | : | Kwitansi |
| Fungsi | : | Bukti atas terjadinya transaksi pembayaran |
| Media | : | Kertas |
| Distribusi | : | Pelanggan, Keuangan, Arsip |
| Rangkap | : | Tiga |
| Frekuensi | : | Setiap terjadi transaksi pembayaran |
| Volume | : | Lima kali per hari |
| Format | : | Lampiran A.1 halaman 123 |
| Keterangan | : | |
| Hasil Analisa | : | <ul style="list-style-type: none">• Tidak terteranya informasi nota tagihan yang menyebabkan sulitnya mencari kaitan pembayaran terhadap tagihan tertentu• Tidak jelasnya identitas pembeli |

6. Analisa Masukan

Berisi potret tentang masukan yang dibutuhkan oleh sistem yang dianalisa
Tiap masukan dirinci

| | | |
|---------------|---|---|
| Nama Masukan | : | nama masukan |
| Sumber | : | berasal dari mana |
| Fungsi | : | dipakai untuk apa |
| Media | : | dalam bentuk apa |
| Rangkap | : | satu atau berapa |
| Frekuensi | : | kapan dihasilkan |
| Volume | : | rata-rata persatuan waktu |
| Format | : | seperti apa bentuk masukannya (petunjuk ke Lampiran – sebutkan lampiran berapa beserta halamannya) |
| Keterangan | : | hal-hal yang ingin ditambahkan |
| Hasil Analisa | : | kesimpulan apa yang diperoleh dari analisa |

Contoh

| | | |
|--------------|---|---|
| Nama Masukan | : | Pesanan |
| Sumber | : | Pelanggan |
| Fungsi | : | |
| Media | : | Kertas |
| Rangkap | : | Satu |
| Frekuensi | : | Setiap awal terjadi transaksi penjualan |
| Volume | : | Lima kali per hari |

- Format : Lampiran A.1 halaman 123
 Keterangan : Pesanan disampaikan pelanggan melalui Faximile
 Hasil Analisa :
- Bentuk yang tidak terstruktur
 - Informasi yang kadang kala dirasa tidak jelas

7. **Analisa Data** (*Khusus Metodologi Terstruktur*)

Berisi penjelasan tentang semua simpanan data pada DAD dan hubungan diantaranya.

Uraian dituangkan dalam uraian dengan format

| | |
|-----------------------------|--|
| Nama Data Store | : Merujuk pada nama Data Store (Simpanan Data) yang ada pada DAD |
| Deskripsi | : Penjelasan singkat yang menjelaskan Data Store (Simpanan Data) |
| Media | : Menjelaskan bentuk fisik dari data store yang ada pada sistem saat ini |
| Kaitan dengan data masukan | : Uraian singkat yang menjelaskan kaitan antara data store dengan data masukan yang ada |
| Kaitan dengan data keluaran | : Uraian singkat yang menjelaskan kaitan antara data store dengan data keluaran yang ada |
| Deskripsi data | : Menjelaskan detail item data-data yang tersimpan dalam simpanan data |

Contoh

| | |
|-----------------------------|---|
| Nama Data Store | : Invoice |
| Deskripsi | : Kumpulan data yang berkaitan dengan data tagihan yang harus dibayarkan oleh pelanggan |
| Media | : Pengarsipan dalam folder |
| Kaitan dengan data masukan | : - Dibuat berdasarkan data pesanan yang dilakukan - Memperhatikan barang telah diterima dengan melihat data surat jalan, hal ini dilakukan karena nilai tagihan hanya dikenakan terhadap barang yang telah diterima pembeli |
| Kaitan dengan data keluaran | : - Digunakan sebagai dasar dalam pembuatan kwitansi sebagai bukti pembayaran |
| Deskripsi data | : 1. No Invoice 2. Tanggal Tagihan, 3. Tanggal Jatuh Tempo, 4. Nama Pelanggan 5. Jumlah Tagihan, 5. Beberapa barang yang terdiri dari Barang, Harga satuan, jumlah |

8. Analisa Terapan Akuntansi (untuk Komputerisasi Akuntansi harus ada, untuk Sistem Informasi harus ada, bila topik yang diambil tentang akuntansi)

Model Akuntansi yang menggambarkan keterkaitan antar transaksi yang ada dan posisi pencatatan dalam pos rekeningnya Lengkap dengan Nomor rekening, Nama Rekening, Posisi (Debet/Kredit) yang digambarkan dalam bentuk jurnal khusus, jurnal umum dan buku besar.

Format Model seperti contoh di bawah ini

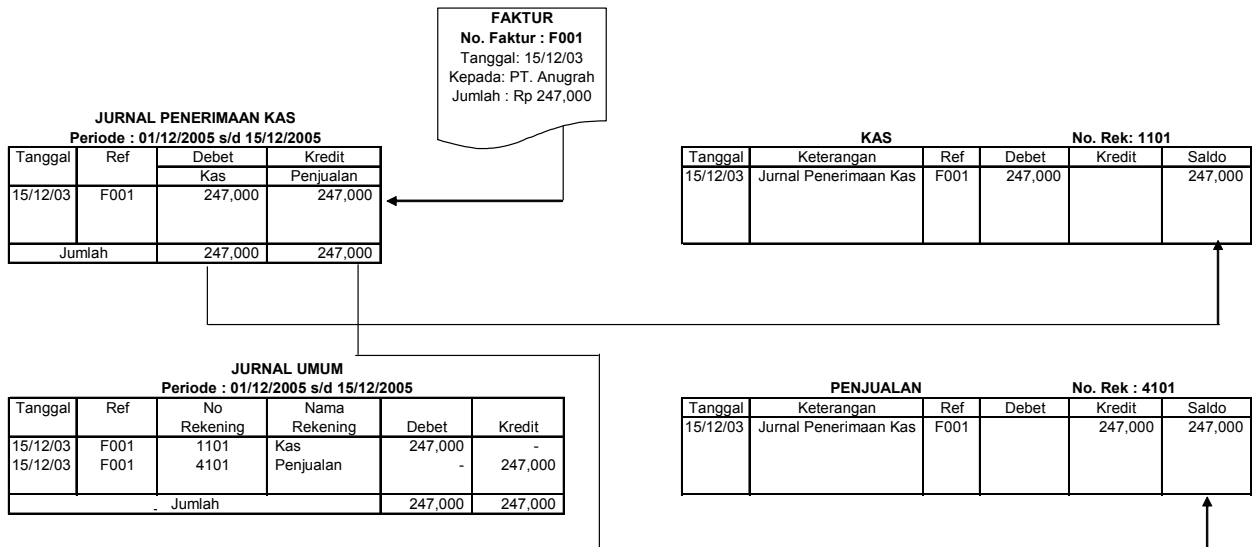

9. Struktur Bagan Rekening

Berisi struktur daftar perkiraan beserta struktur kodenya sesuai dengan system yang diteliti.

| No. Rekening | Nama Rekening | Posisi |
|--------------|---------------|--------|
| 1101 | Kas | D |
| 4101 | Penjualan | K |

10. Identifikasi Kebutuhan

Rangkuman hasil analisa dalam bentuk uraian masalah yang ada dikaitkan dengan pengelolaan sumber daya, kebutuhan sistem untuk perbaikan yang diinginkan, dan segala sesuatu yang berkaitan dengan pelayanan yang dapat diberikan sistem ke pengguna. Kebutuhan-kebutuhan yang diuraikan adalah kebutuhan yang ingin dicapai. Bentuk yang diuraikan dituangkan dalam format

- 1. Kebutuhan Masalah : Menyebutkan nama proses yang dibutuhkan
- Usulan : Menguraikan dasar pemikiran yang mendasari mengapa kebutuhan yang diuraikan tersebut diperlukan
- Usulan : Menguraikan bentuk dari usulan yang akan dimasukkan sebagai salah satu hal yang harus ada dalam rancangan proses

2. dst

Contoh

- 1. Kebutuhan Masalah : Pencetakan untuk laporan jurnal khusus
- : Penanganan transaksi yang ada pada sistem adalah merupakan salah satu bagian dari serangkaian proses akuntansi. Dalam hal penanganan transaksi pencatatan transaksi dilakukan berkali-kali karena disamping proses transaksi itu sendiri pencatatan akuntansi juga dilakukan

Usulan : Disediakan informasi dalam bentuk laporan dan data mentah dalam bentuk berkas komputer yang langsung menginformasikan transaksi akuntansi yang terjadi pada sistem

11. **Package Diagram** (*Metodologi Berorientasi Obyek*)

Dibuat Jika dalam Satu Halaman dapat terdiri lebih dari 9 Use Case

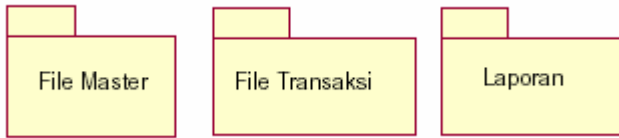

12. **Use case Diagram** (*Metodologi Berorientasi Obyek*)

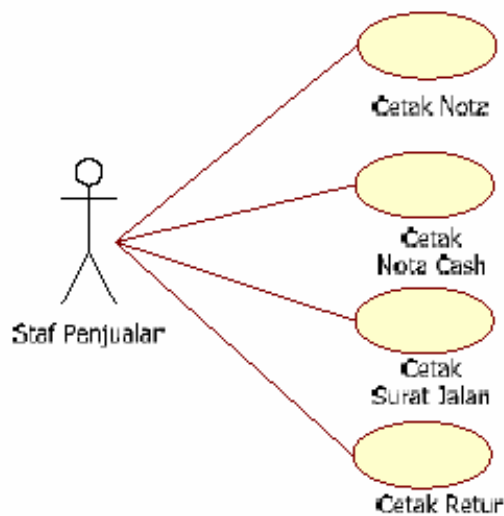

13. **Deskripsi use case** (*Metodologi Berorientasi Obyek*)

Menjelaskan setiap Use case yang digunakan dalam sistem yang diusulkan.

Format :

Use case : Nama Use case

Actor : Nama Aktor yang terlibat

Deskripsi : Cerita mengenai Skenario dari Use Case secara detail

Contoh :

Use Case : Cetak Nota

Actor : Staff Penjualan

Deskripsi :

- Staf penjualan membuka form cetak nota.
- no_nota dan tgl_nota otomatis terisi oleh sistem lalu staf penjualan menginput kd_plg maka akan tampil data – data pelanggan.
- Staf penjualan mengentry kd_brg maka akan tampil nm_brg, harsat, satuan.
- Staf penjualan mengentry jml_psn kemudian klik tombol tambah, maka data data barang yang dipesan akan tampil pada tabel barang.

- Sistem akan menghitung harga pesan berdasarkan perhitungan harga satuan *jml_psn dan hasilnya ditampilkan dalam tabel.
- Lalu sistem akan menghitung dan menampilkan total berdasarkan keseluruhan jumlah harga pesan.
- Staf penjualan mengklik tombol cetak, setelah proses simpan otomatis sistem melakukan fungsi cetak.
- Tombol batal digunakan untuk membersihkan layar.
- Tombol keluar digunakan untuk keluar dari form cetak nota.

BAB IV RANCANGAN SISTEM

1. Rancangan Basis Data

a. Entity-Relationship Diagram

b. Transformasi Diagram ER Ke Logical Record Structure

Dengan memperlihatkan langkah-langkah bagaimana ER-D diubah ke bentuk LRS

c. Logical Record Structure (LRS)

d. Transformasi Logical Record Structure ke Relasi (Tabel) (Metodologi Terstruktur)

Memperlihatkan langkah-langkah bagaimana LRS diubah menjadi Relasi-relasi atau tabel-tabel

e. Normalisasi

Memperlihatkan langkah-langkah normalisasi yang dilakukan. Diuraikan Ketergantungan Fungsional maupun Nilai-Majemuk yang ada, dan tahap normalisasi yang dilakukan

f. Spesifikasi Basis Data,

Dalam Bentuk uraian rinci tentang tiap-tiap relasi (tabel/file) yang disesuaikan dengan Software yang akan dipakai pada saat implementasi yang berisi :

Nama File :
Media :
Isi :
Organisasi :
Primary Key :
Panjang Record :
Jumlah Record :
Struktur :

| No. | Nama-Field | Jenis | Lebar | Desimal | Keterangan |
|-----|------------|-----------|-------|---------|------------|
| | | Numeric | | | |
| | | Character | | | |
| | | Date | | | |
| | | Logical | | | |

g. Rancangan kode

berisi penjelasan struktur/format yang terkandung didalam sebuah field.

Contoh:

NIM terdiri dari 10 digit:

- 2 digit pertama menunjukkan tahun angkatan
- 2 digit berikutnya menunjukkan program studi
- 2 digit berikutnya menunjukkan jenjang
- 4 digit berikutnya menunjukkan urutan nomor

2. Rancangan Antar Muka

a. Rancangan Keluaran

Berisi potret tentang keluaran yang dihasilkan oleh sistem yang dirancang

Tiap keluaran dirinci

| | | |
|---------------|---|---|
| Nama Keluaran | : | |
| Fungsi | : | dipakai untuk apa |
| Media | : | dalam bentuk apa |
| Distribusi | : | kepada siapa |
| Rangkap | : | satu atau berapa |
| Frekuensi | : | kapan dihasilkan |
| Volume | : | rata-rata persatuan waktu |
| Format | : | seperti apa bentuk keluarannya (petunjuk ke Lampiran) |
| Keterangan | : | hal-hal yang ingin ditambahkan |

b. Rancangan Masukan

Berisi potret tentang masukan yang dibutuhkan oleh sistem yang dirancang

Tiap masukan dirinci

| | | |
|--------------|---|---|
| Nama Masukan | : | |
| Sumber | : | berasal dari mana |
| Fungsi | : | dipakai untuk apa |
| Media | : | dalam bentuk apa |
| Rangkap | : | satu atau berapa |
| Frekuensi | : | kapan dihasilkan |
| Volume | : | rata-rata persatuan waktu |
| Format | : | seperti apa bentuk keluarannya (petunjuk ke Lampiran) |
| Keterangan | : | hal-hal yang ingin ditambahkan |

c. Rancangan Proses (*Metodologi Terstruktur*)

- Berisi gambar rancangan proses yang dimodelkan dengan DAD
- Spesifikasi Proses untuk semua proses primitif
- Uraian dari spesifikasi proses yang merupakan proses menjelaskan hal-hal yang tidak terceritakan pada model Proses (DAD & Kamus Data)
- Format tulisan

Spesifikasi Proses

| | | |
|----------|---|---|
| Nomor | : | Nomor proses yang sesuai dengan nomor pada DAD |
| Nama | : | Nama proses yang sesuai dengan nomor pada DAD |
| Masukan | : | Nama-nama data masukan proses yang tertera pada DAD |
| Keluaran | : | Nama-nama data masukan proses yang tertera pada DAD |
| Uraian | : | Menjelaskan berbagai macam uraian yang berkaitan dengan komputasi yang terjadi dalam proses |

Contoh

Spesifikasi Proses

| | | |
|--------------|---|--|
| Nomor Proses | : | 3.2.P |
| Nama Proses | : | Cetak kwitansi |
| Masukan | : | File nota, File kwitansi, file SMB, file plg, file isi |
| Keluaran | : | kwitansi, file kwitansi |
| Uraian | : | |
| | - | Kwitansi merupakan bukti penagihan untuk pelunasan bayar yang berisi no_kwit, tgl_kwit, no_nota, nm_plg, dan jumlah. |
| | - | no_kwit didapat dari no_kwit terakhir (pada file kwitansi) ditambah satu. |
| | - | tgl_kwit didapat dari tanggal sistem saat pencetakan kwitansi. |

- no_nota dientry oleh user sedangkan DP diambil dari file nota.
- Pada akhir kwitansi dilakukan penghitungan total yang diproses dengan cara mentotal seluruh jumlah, sedangkan jumlah diproses dengan mengkalikan hrg_jual dengan qty (hrj_jual dan qty berasal dari file isi).
- Pada akhir kwitansi juga dilakukan penghitungan sisa yang diproses dengan cara :
 - o Jika DP>=total maka
sisa = DP – total
 - o Jika DP<total maka
sisa = total - DP
- Pada akhir kwitansi dicetak jumlah yang diisi dengan variabel sisa.
no_kwit, tgl_kwit dan no_nota disimpan ke file kwitansi sebelum dicetak.

d. Rancangan Dialog Layar

Berisi rancangan tampilan yang dibutuhkan oleh sistem yang dirancang, terbagi menjadi

a. Struktur Tampilan

Berisi struktur hierarki dari semua tampilan layar yang dirancang

b. Rancangan Layar (1 Halaman berisi maksimal 2 buah rancangan layar)

Berisi semua rancangan layar yang dibuat beserta format datanya.

Contoh Bentuk yang diharapkan adalah sebagai berikut :

e. Penelusuran Akses (Metodologi Terstruktur)

Gambaran akses setiap file dari keseluruhan proses yang ada.

f. Arsitektur Sistem (Metodologi Terstruktur)

- Menggambarkan bentukan sistem komputerisasi dengan menggunakan model Bagan terstruktur yang dihasilkan dari transformasi rancangan proses (DAD) Lengkap dengan kopel data maupun kopel kontrol
- Spesifikasi Modul yang menjelaskan algoritma yang ada setiap modul dalam Bagan Terstruktur dalam bentuk Pseudocode dengan Bahasa Indonesia Terstruktur (kecuali predefined modul)

g. Sequence Diagram (Metodologi Berorientasi Obyek)

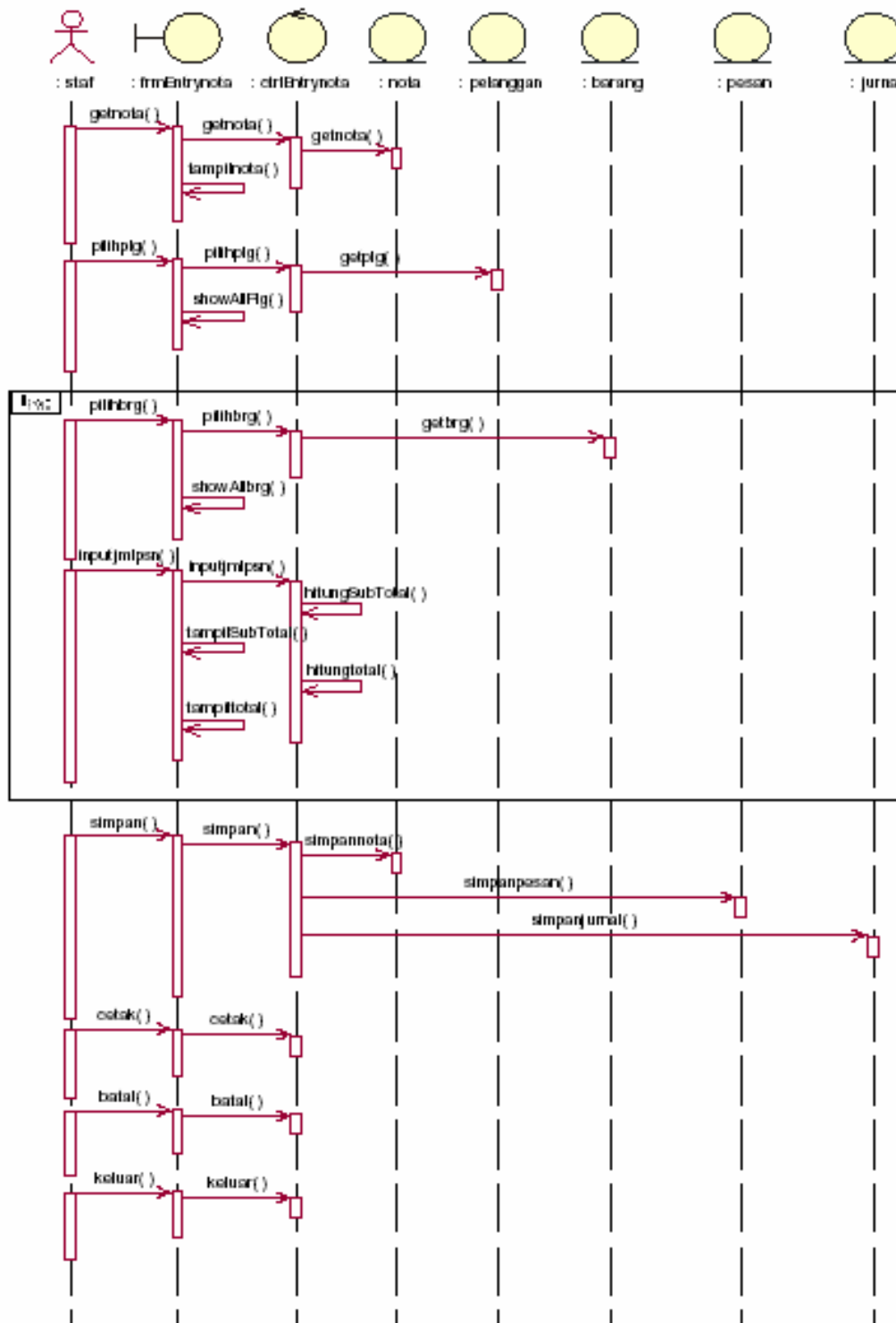

h. **Rancangan Class Diagram (Entity, Boundary & Control Class)** (*Metodologi Berorientasi Obyek*)

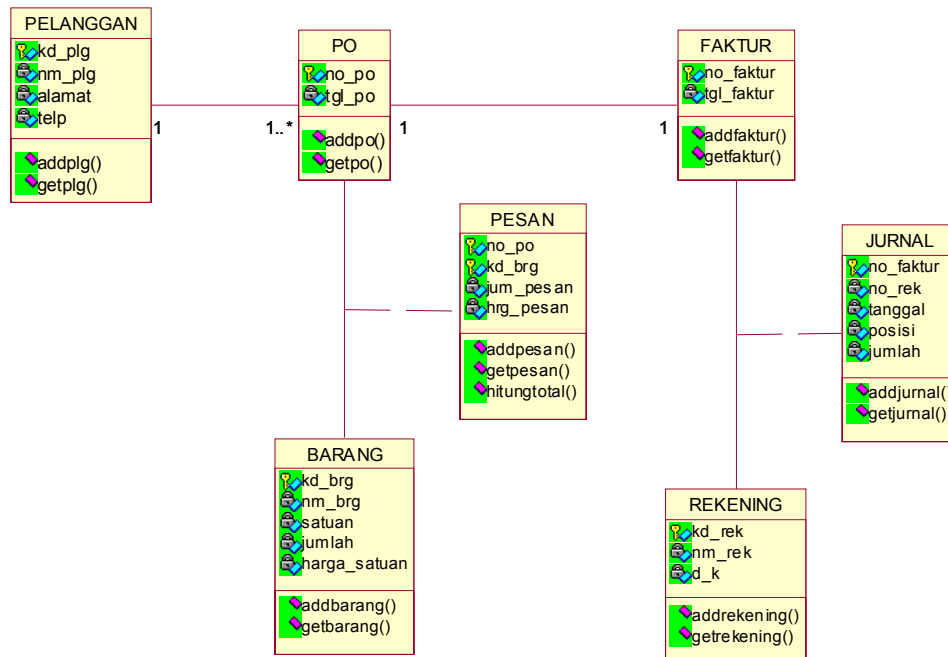

**BAB V
PENUTUP**

1. **Kesimpulan**

Berisi kesimpulan yang diperoleh dari tahap-tahap analisa dan perancangan. Harus bisa menjawab Tujuan Penulisan (**I.3**) dan Identifikasi Kebutuhan (**III.8**)

2. **Saran**

Berisi pandangan dan usul-usul tentang apa yang dapat dilakukan dan dikerjakan pada masa mendatang

DAFTAR PUSTAKA

Daftar referensi yang digunakan (disusunurut berdasarkan nama pengarang secara Ascending)

KAMUS DATA (*Metodologi Terstruktur*)

Seperti layaknya kamus, **disusunurut abjad**, berisi semua penjelasan yang diperlukan tentang

- Arus data
- Elemen Data
- Entitas
- Simpanan Data
- Terminator
- Kopel

LAMPIRAN

Metodologi Terstruktur

Disusun urut berdasarkan pembahasan

1. Lampiran A, Keluaran Sistem Berjalan
2. Lampiran B, Masukan Sistem Berjalan
3. Lampiran C, Rancangan Keluaran
4. Lampiran D, Rancangan Masukan
5. Lampiran E, Struktur File
6. Lampiran F, Surat Keterangan Riset

Metodologi berorientasi Obyek

Disusun urut berdasarkan pembahasan

1. Lampiran A, Keluaran Sistem Berjalan
2. Lampiran B, Masukan Sistem Berjalan
3. Lampiran C, Rancangan Keluaran
4. Lampiran D, Rancangan Masukan
5. Lampiran E, Surat Keterangan Riset

SPEKIFIKASI HARD COVER

Cover :

Bentuk : Lihat Contoh

Font : TAHOMA

SIZE : 14 Point

Untuk Detil dari Lembar persetujuan dengan Huruf Tahoma size 10 point

Ukuran Kertas : Letter/Kuarto (8 ½ x 11 mm)

Berat : 80 gr

Margin

Top : 1 inch

Bottom : 1 inch

Left : 1.25 inch

Right : 1.25 inch

Isi

Isi Skripsi dicetak dengan 1 Spasi tidak bolak balik

Font yang digunakan adalah Tahoma dengan Size 10

Pengumpulan Skripsi dalam Bentuk CD/DVD

Selain dalam bentuk Hard Cover, skripsi juga harus dikumpulkan dalam bentuk CD/DVD yang berisi skripsi lengkap dan listing Program (*source code*) dengan Format PDF. Dengan bentuk lihat contoh :

Kelengkapan Hard Cover

- Halaman Punggung
- Halaman Depan
- Halaman Dalam
- Halaman Perolehan Gelar
- Halaman Persetujuan

Contoh Format Halaman Punggung

NIM : 0344599999
NAMA : SANGMAHASISWA

**RANCANGAN SISTEM INFORMASI
PENJUALAN ASET NEGARA
PADA DEPARTEMEN JUAL – BELI RI
DENGAN METODOLOGI BERORIENTASI OBYEK**



**GENAP
2007/2008**

Contoh Format Halaman Cover Depan & dalam (sama)



**RANCANGAN SISTEM INFORMASI PENJUALAN ASET NEGARA
PADA
DEPARTEMEN JUAL – BELI RI
DENGAN METODOLOGI BERORIENTASI OBYEK**

Font Tahoma
Size 14

Oleh:

SANGMAHASISWA
NIM : 0344599999

UNIVERSITAS BUDI LUHUR
FAKULTAS TEKNOLOGI INFORMASI
JAKARTA

SEMESTER GENAP
2007/2008

Contoh Format Halaman perolehan gelar :



**RANCANGAN SISTEM INFORMASI PENJUALAN ASET NEGARA
PADA
DEPARTEMEN JUAL – BELI RI
DENGAN METODOLOGI BERORIENTASI OBYEK**

**TUGAS AKHIR
Diajukan untuk memenuhi persyaratan
guna memperoleh gelar ****

Oleh:

SANGMAHASISWA
NIM : 0344599999

UNIVERSITAS BUDI LUHUR
FAKULTAS TEKNOLOGI INFORMASI
JAKARTA

SEMESTER GENAP
2007/2008

**** : Sarjana Komputer (untuk S1) atau Ahli Madya (untuk D3)**

Contoh Format halaman persetujuan **SEBELUM SIDANG** :



**UNIVERSITAS BUDI LUHUR
FAKULTAS TEKNOLOGI INFORMASI**

Font
Tahoma
14

PERSETUJUAN TUGAS AKHIR

Font
Tahoma
12

Nama : SANGMAHASISWA
Nomor Induk Mahasiwa : 0344599999
Program Studi : Sistem Informasi
Bidang Peminatan : Sistem Informasi/Komputerisasi Akuntansi (*Pilih salah satu*)
Jenjang Studi : Strata 1
Judul : RANCANGAN SISTEM INFORMASI PENJUALAN ASET NEGARA PADA DEPARTEMEN JUAL
– BELI RI DENGAN METODOLOGI BERORIENTASI OBYEK

Disetujui untuk dipertahankan dalam sidang Tugas Akhir periode semester Genap tahun ajaran 2007/2008

Bulan
Sidang

Jakarta, Juli 2008

Dosen Pembimbing

(Ir. Dosen Pembimbing M.Sc)

Contoh Format halaman persetujuan SETELAH SIDANG :



**UNIVERSITAS BUDI LUHUR
FAKULTAS TEKNOLOGI INFORMASI**

Font
Tahoma
14

PERSETUJUAN TUGAS AKHIR

Font
Tahoma
12

Nama : SANGMAHASISWA
Nomor Induk Mahasiswa : 0344599999
Program Studi : Sistem Informasi
Bidang Peminatan : Sistem Informasi/Komputerisasi Akuntansi (*Pilih salah satu*)
Jenjang Studi : Strata 1
Judul : RANCANGAN SISTEM INFORMASI PENJUALAN ASET NEGARA PADA DEPARTEMEN JUAL – BELI RI DENGAN METODOLOGI BERORIENTASI OBYEK

Jakarta, 7 Juli 2008

Tanggal Sidang diambil
dari Berita Acara
Sidang terakhir yang
dinyatakan Lulus

Dosen Pembimbing

(Ir. Dosen Pembimbing M.Sc)

Panitia Penguji:

Ketua

Anggota

(Ir. Ketua Penguji M.Sc)

(Ir. Anggota Penguji, M.Sc)

Dekan
Fakultas Teknologi Informasi

Ketua Program Studi
Sistem Informasi

(Hari Soetanto,S.Kom,M.Sc)

(Deni Mahdiana,M.M,M.Kom)

Contoh Format SKRIPSI dalam Bentuk CD

Ketentuan :

1. Dalam Bentuk Digital (**Pdf**) Dengan Isi lengkap Seperti yang terdapat dalam Hardcover yang tergabung **dalam 1 file. (isi dari mulai Cover Depan s/d Lampiran-lampiran, termasuk Listing Program)**
2. Untuk Lampiran yang berbentuk Dokumen Asli (Masukan, Keluaran & surat Riset) di dimasukkan dengan cara di Scan
3. Untuk Lembar Persetujuan setelah sidang dimasukkan yang sudah ditandatangani oleh pembimbing, penguji dan pejabat Fakultas dengan cara di scan
4. File Pdf dibuat dengan Nama File **Nim.Pdf (Contoh: 0344500001.pdf)**
5. Cover CD harus dicek dan ditandatangani oleh Dosen Pembimbing
6. Cover CD terbuat dari Stiker Kertas yang tidak Licin (**Meresap Tinta**) dengan bentuk seperti Contoh dibawah.

Contoh : Cover CD



**Daftar Nama Dosen Pembimbing dan Penguji Tugas Akhir
Semester Genap Tahun ajaran 2007/2008
(Maret 2008)**

| No. | Nama |
|-----|------------------------------------|
| 1. | Bagus Tri Prabawa, S.Kom, M.Sc |
| 2. | Brury Trya Sartana, M.M, M.Kom, |
| 3. | Deni Mahdiana, M.M, M.Kom, |
| 4. | Gandung Triyono, S.Kom |
| 5. | Goenawan Brotosaputro, S.Kom, M.Sc |
| 6. | Hari Soetanto, S.Kom, M.Sc |
| 7. | Hestya Patrie, S.Kom, MSSE |
| 8. | Imelda, M.Kom |
| 9. | Ir. Ady Widjaja, M.Sc, MM |
| 10. | Ir. Bullion Dragon Andah, M.Sc |
| 11. | Ir. Hendra Burhan, M.Sc, MM, MBA |
| 12. | Ir. Ratnaningsih AW, MBA |
| 13. | Ir. Siswanto, MM |
| 14. | Ir. Wendi Usino, M.Sc, MM |
| 15. | M. Syafrullah, M.Kom, M.Sc |
| 16. | Mardi Hardjianto, M.Kom |
| 17. | Noni Juliasari, M.Kom |
| 18. | Rusdah, M.Kom |
| 19. | Spits Warnars Harco L.H., M.TI |
| 20. | Subandi, M.Kom |
| 21. | Utomo Budiyanto, M.Kom, M.Sc |
| 22. | Yudi Santoso, S.Kom |
| 23. | Yuliazmi, M.Kom |

Daftar Nama Pejabat Fakultas Teknologi Informasi yang Mengesahkan Tugas Akhir :

| No. | Nama | Jabatan |
|-----|------------------------------|--|
| 1. | Hari Soetanto, S.Kom, M.Sc | Dekan Fakultas Teknologi Informasi |
| 2. | Utomo Budiyanto, M.Kom, M.Sc | Ketua Program Studi Teknik Informatika |
| 3. | Deni Mahdiana, M.M, M.Kom | Ketua Program Studi Sistem Informasi Ketua Program Studi Manajemen Informatika (D3) Ketua Program Studi Komputerisasi Akuntansi (D3) |
| 4. | Ir. Yan Everhard, MT | Ketua Program Studi Sistem Komputer |

ABSTRAKSI

Cerita singkat, sekitar satu halaman, tentang apa yang dihadapi, dikerjakan, dan diselesaikan

KATA PENGANTAR

Ungkapan hati penulis tentang apa yang telah dikerjakan, dan apa yang telah diperoleh dari semua pihak.

DAFTAR GAMBAR

| | | |
|--------|-------------------|---------------|
| Gambar | 1: xxxxxxxx | Halaman 99 |
|--------|-------------------|---------------|

DAFTAR LAMPIRAN

| | | | |
|----------|------------------------------|--|----------------|
| Lampiran | A – 1 | : Formulir keluaran – 1 pada sistem yang berjalan | Halaman 999 |
| Lampiran | A – 2 | : Formulir keluaran – 2 pada sistem yang berjalan | 999 |
| Lampiran | B – 1 | : Formulir masukan – 1 pada sistem yang berjalan | 999 |
| Lampiran | B – 2 | : Formulir masukan – 2 pada sistem yang berjalan | 999 |
| Lampiran | C – 1 | : Rancangan keluaran – 1 pada sistem yang diusulkan | 999 |
| Lampiran | C – 2 | : Rancangan keluaran – 2 pada sistem yang diusulkan | 999 |
| Lampiran | D – 1 | : Rancangan masukan – 1 pada sistem yang diusulkan ... | 999 |
| Lampiran | D – 2 | : Rancangan masukan – 2 pada sistem yang diusulkan ... | 999 |
| Lampiran | Surat Keterangan Riset | | 999 |

DAFTAR TABEL

| | | |
|-------|-------------------|---------------|
| Tabel | 1: xxxxxxxx | Halaman 99 |
|-------|-------------------|---------------|

DAFTAR SIMBOL



Menjelaskan simbol-simbol yang dipakai

DAFTAR ISI
(METODOLOGI TERSTRUKTUR)

| | Halaman |
|---|----------|
| Abstraksi | i |
| Kata Pengantar | ii |
| Daftar Gambar | iv |
| Daftar Lampiran | vi |
| Daftar Tabel | viii |
| Daftar Simbol | ix |
| Daftar Isi | xii |
| | |
| BAB-I PENDAHULUAN | 1 |
| 1. Latar Belakang | 1 |
| 2. Masalah | 4 |
| 3. Tujuan Penulisan | 6 |
| 4. Ruang Lingkup/Batasan masalah | 6 |
| 5. Metoda penelitian | |
| 6. Sistematika Penulisan | |
| | |
| BAB-II LANDASAN TEORI | |
| 1. Analisa & Perancangan Terstruktur | |
| 2. Teori – teori tentang Akuntansi (Mahasiswa KA) | |
| 3. Teori-teori pendukung lainnya | |
| | |
| BAB-III ANALISA SISTEM | |
| 1. Tinjauan Organisasi | |
| 2. Uraian Prosedur | |
| 3. Dekomposisi Fungsi | |
| 4. Analisa Proses | |
| a. Model Proses | |
| b. Spesifikasi Proses | |
| 5. Analisa Keluaran | |
| 6. Analisa Masukan | |
| 7. Analisa Data | |
| 8. Analisa Terapan Akuntansi (untuk Mahasiswa KA) | |
| 9. Struktur Bagan Rekening (untuk Mahasiswa KA) | |
| 10. Identifikasi Kebutuhan | |
| | |
| BAB-IV RANCANGAN SISTEM | |
| 1. Rancangan Basis Data | |
| a. Entity Relationship Diagram | |
| b. Transformasi D-ER ke LRS | |
| c. LRS | |
| d. Transformasi LRS ke Tabel Relasi | |
| e. Normalisasi | |
| f. Spesifikasi Basis Data | |
| g. Rancangan Kode | |
| 2. Rancangan Antar muka | |
| a. Rancangan Keluaran | |
| b. Rancangan Masukan | |
| c. Rancangan Proses | |
| 1). Model Proses DAD | |
| 2). Spesifikasi Proses | |
| d. Rancangan Dialog Layar | |

- 1). Struktur Tampilan
- 2). Rancangan Layar
3. Penelusuran Akses
4. Arsitektur Sistem
 - a. Bagan Terstruktur
 - b. Spesifikasi Modul

BAB-V

PENUTUP

1. Kesimpulan
2. Saran

Daftar Pustaka

Kamus Data

Lampiran-A, Keluaran Sistem Berjalan

Lampiran-B, Masukan Sistem Berjalan

Lampiran-C, Rancangan Keluaran

Lampiran-D, Rancangan Masukan

Lampiran-E, Struktur File

Lampiran-F, Surat Keterangan Riset

DAFTAR ISI
(METODOLOGI BERORIENTASI OBYEK)

| | Halaman |
|--|----------|
| Abstraksi | i |
| Kata Pengantar | ii |
| Daftar Gambar | iv |
| Daftar Lampiran | vi |
| Daftar Tabel | viii |
| Daftar Simbol | ix |
| Daftar Isi | xii |
| | |
| BAB-I PENDAHULUAN | 1 |
| 1. Latar Belakang | 1 |
| 2. Masalah | 4 |
| 3. Tujuan Penulisan | 6 |
| 4. Ruang Lingkup/Batasan masalah | 6 |
| 5. Metoda penelitian | |
| 6. Sistematika Penulisan | |
| | |
| BAB-II LANDASAN TEORI | |
| 1. Analisa & Perancangan Berorientasi Obyek | |
| 2. Teori – teori tentan Akuntansi (Mahasiswa KA) | |
| 3. Teori-teori pendukung lainnya | |
| | |
| BAB-III ANALISA SISTEM | |
| 1. Tinjauan Organisasi | |
| 2. Uraian Prosedur | |
| 3. Analisa Proses | |
| ❖ Activity Diagram | |
| 4. Analisa Keluaran | |
| 5. Analisa Masukan | |
| 6. Analisa Terapan Akuntansi (<i>untuk Mahasiswa KA</i>) | |
| 7. Struktur Bagan Rekening (<i>Untuk Mahasiswa KA</i>) | |
| 8. Identifikasi Kebutuhan | |
| 9. Package Diagram (untuk Use Case yang lebih dari 9) | |
| 10. Use Case Diagram | |
| 11. Deskripsi Use Case | |
| | |
| BAB-IV RANCANGAN SISTEM | |
| 1. Rancangan Basis Data | |
| a. Entity Relationship Diagram | |
| b. Transformasi D-ER ke LRS | |
| c. LRS | |
| d. Normalisasi | |
| e. Spesifikasi Basis Data | |
| 2. Rancangan Antar Muka | |
| a. Struktur Tampilan | |
| b. Rancangan Layar | |
| c. Rancangan Dokumen Masukan | |
| d. Rancangan Dokumen Keluaran | |
| 3. Sequence Diagram | |
| 4. Rancangan Class Diagram | |
| a. Entity Class | |
| b. Boundary Class | |

c. Control Class

BAB-V

PENUTUP

1. Kesimpulan
2. Saran

Daftar Pustaka

Lampiran-A, Keluaran Sistem Berjalan
Lampiran-B, Masukan Sistem Berjalan
Lampiran-C, Rancangan Keluaran
Lampiran-D, Rancangan Masukan
Lampiran-E, Surat Keterangan Riset

Contoh : Surat Keterangan Riset



UNIVERSITAS BUDI LUHUR

Jl. Ciledug Raya – Petukangan Utara – Kebayoran Lama , Jakarta selatan 12260
Telp. (021) 5853753 – Fax. (021) 5853752

SURAT KETERANGAN

Yang bertanda tangan dibawah ini:

Nama : Drs. Kepala Bagian MM

Jabatan : Kepala Bagian Administrasi

menerangkan bahwa:

Nama :

N I M :

telah melaksanakan riset pada bagian administrasi UNIVERSITAS BUDI LUHUR sejak tanggal awal riset s/d akhir riset dengan baik.

Demikian Surat Keterangan ini dibuat untuk dapat dipergunakan semestinya.

Dibuat di : Jakarta
Tanggal : 99 bulan 9999

Drs. Kepala Bagian MM